



Targi i eventy branżowe:
Automechanika Frankfurt
Agro Show w Bednarach



Inwestycje w MARTEX:
Nowy Magazyn Centralny
MARTEX w Będzinie



MARTEX Tips:
Nie tylko zimą akumulator
ma trudności



TRUCK

INFORMATOR

PAŹDZIERNIK - GRUDZIEŃ

04

Kwartalnik:

4

Wydanie:

53

Rok:

2024

Targi i eventy branżowe:

AUTOMECHANIKA FRANKFURT 2024	4
AGRO SHOW W BEDNARACH	5

Nowości w MARTEX:

NOWOŚCI W OFERCIE MARTEX	7
NOWOŚĆ W OFERCIE MARTEX: WEBASTO	12

Przegląd motoryzacyjny:

PRZEGLĄD MOTORYZACYJNY	10-11
------------------------------	-------

Artykuły branżowe:

MARTEX TIPS: NIE TYLKO ZIMĄ AKUMULATOR MA TRUDNOŚCI.....	38-40
ARTYKUŁ BRANŻOWY	56-57

Dostawcy i Działy MARTEX:

DZIAŁ SPRZEDAŻY ADBLUE.....	13
TRW.....	14-15
DZIAŁ SPRZEDAŻY CZĘŚCI DO SKRZYŃ BIEGÓW, MOSTÓW NAPĘDOWYCH I SILNIKÓW	16-17
EURORICAMBI	18-19
FEBI BILSTEIN.....	20-21
MANN-FILTER	22-23
BOSCH.....	24-25
DZIAŁ SPRZEDAŻY OPON	26
CONTINENTAL	27
MAHLE.....	28
SCHAEFFLER - FAG	29
KNORR-BREMSE	30
NRF	31
VALEO	32-33
NISSENS.....	34
PETERS.....	35
TEXTAR	36
VITESCO.....	37
CONTITECH.....	41
JURID.....	42
MONROE.....	43
DZIAŁ OLEJÓW I CHEMII WARSZTATOWEJ.....	44
SHELL.....	45
TOTALENERGIES.....	46-47
TEXACO.....	48
MANNOL	49
FUCHS.....	50
GRAFEN	51
HELLA	52-53

SAMPA.....	54-55
GRUPA AZOTY NOxY AdBlue®	58-59
BANNER.....	60-61
DENSO	62
FIRESTONE	63
BOSMA	64
GATES	65
JOST	66
VARTA	67
FRISTOM.....	68
DAYCO	69
DT SPARE PARTS.....	70
WAŚ.....	71
COS.PEL.....	72
PHILIPS LUMILEDS	73
EXIDE	74-75
ELRING.....	76
HORPOL	77
DELPHI.....	78
ZAP	79
COSIBO.....	80-81
FLEETGUARD	82-83
DZIAŁ WYPOSAŻENIA WARSZTATOWEGO.....	84-85
HAZET	86
KÄRCHER.....	87
KING TONY.....	88
HEGELMANN	89
EMMERRE.....	90
HYBSZ	91
HIGHWAY AUTOMOTIVE	92
COVIND	93
REMANTE	94
ASPÖCK	95
AMPRO	96
PEWAG.....	97
SNR	98
MERITOR	99
TITANX.....	100
SUNRISE	101
DZIAŁ CZĘŚCI DO SAMOCHODÓW DOSTAWCZYCH	102
REG TRUCK.....	103
ROLLING.....	104
OTANI	105
TOURADOR	106

SEM.....	107
TANGDE.....	108
SERTPLAS.....	109

Promocja kwartalna:

PROMOCJA KWARTALNA.....	110-111
-------------------------	---------

Zobacz co nowego w MARTEX!**Relacja z targów Automechanika Frankfurt 2024**

W dniach 10-14 września br. odbyła się 28. edycja targów Automechanika Frankfurt 2024...

4

**Jubileusz 10-lecia Oddziału MARTEX Wieluń**

28 września br. odbyły się jubileuszowe Dni Otwarte Oddziału MARTEX Wieluń...

6

**MARTEX na Międzynarodowej Wystawie Rolniczej AGRO SHOW w Bednarach**

W dniach 20-22 września br. na terenie lotniska w Bednarach (woj. wielkopolskie) odbyła się największa w Polsce Międzynarodowa Wystawa Rolnicza AGRO SHOW, organizowana przez Polską Izbę Gospodarczą Maszyn i Urządzeń Rolniczych...

5

**MARTEX Tips: Nie tylko zimą akumulator ma trudności**

Powszechnie uważa się, że problemy z akumulatorem ujawniają się głównie zimą, gdy pojawiają się trudności z uruchomieniem silnika...

38-40

**Dlaczego geometria jest taka ważna?**

Pojazdy poruszają się dzięki tarcie opon o nawierzchnię. Tarcie umożliwia przyspieszanie, hamowanie oraz zmianę kierunku ruchu. Tarcie jest potrzebne, ale w ściśle określonych warunkach. Jego nadmiar jest wręcz kłopotliwy...

56-57



W dniach 10-14 września br. odbyła się 28. edycja targów Automechanika Frankfurt 2024. Wydarzenie zgromadziło ponad 4 200 wystawców z 80 krajów, którzy mieli możliwość zaprezentowania przełomowych technologii i rozwiązań, szczególnie z obszarów elektryfikacji, cyfryzacji pojazdów oraz systemów opartych na sztucznej inteligencji. Tegoroczna edycja targów przyciągnęła 108 000 odwiedzających z 172 krajów, co stanowiło imponujący wzrost względem poprzednich lat.

Wydarzenie oferowało bogaty program konferencji, warsztatów oraz sesji networkingowych, umożliwiających uczestnikom nawiązywanie nowych kontaktów biznesowych. Na pięciu scenach odbywały się dyskusje na temat najnowszych trendów i wyzwań w różnych sektorach przemysłu. W Future Mobility Park i odpowiadającym mu forum ekspertów Innovation4Mobility odwiedzający mieli okazję z bliska zapoznać się z pojazdami z alternatywnymi systemami napędowymi – w tym elektrycznymi, wodorowymi i hybrydowymi – a nawet samemu zasiąść za kierownicą. Nowością były strefy tematyczne, takie jak „Ambition”, skierowana do młodego pokolenia profesjonalistów z branży (Generacji Z), oraz Sustainability Court, podkreślający znaczenie zrównoważonych rozwiązań w branży motoryzacyjnej. W tegorocznej edycji targów Automechanika Frankfurt stoisko wystawowe MARTEX było zlokalizowane w hali nr 6.1, w której znajdowały się głównie firmy



z sektora automotive zajmujące się m.in. systemami zasilania, turbosprężarkami, układami wtłokowymi oraz elektrycznymi komponentami dla przemysłu motoryzacyjnego. Przedstawiciele MARTEX mieli możliwość odbycia wielu ciekawych i wartościowych spotkań z obecnymi, jak i również potencjalnymi partnerami, dostawcami i klientami. Podczas wydarzenia zostało przeprowadzonych około 90 rozmów z obecnymi klientami z całego świata. Dodatkowo udało nawiązać się około 160 nowych kontaktów z takich krajów jak: Albania, Luxemburg, Niemcy, Francja, Czechy, Estonia, Macedonia, Irlandia, Izrael, Peru, Australia, USA, Turcja, Indie, Portugalia, Hiszpania, Włochy, Chorwacja, Albania, Słowacja, Finlandia,

Tunezja, Kazachstan, Korea, Malesia, Chile, Singapur, Taiwan, Senegal, UAE, Grecja, Belgia, Serbia, Dania, Anglia, Litwa, Holandia, Szwajcaria, Arabia, Macedonia, Irak, Maroko, Kazachstan, Armenia, Turkmenistan, Gruzja, Ukraina, Rumunia.

Udział w targach Automechanika Frankfurt to doskonała okazja do nawiązania strategicznych rozmów i wymiany doświadczeń z liderami branży motoryzacyjnej. Bezpośredni kontakt z najnowszymi innowacjami technologicznymi oraz trendami rynkowymi nie tylko umożliwia rozwój oferty, ale również pozytywnie wpływa na wzmocnienie naszej konkurencyjności i pozycji w dynamicznie zmieniającym się sektorze części zamiennych.

Dziękujemy wszystkim, którzy odwiedzili nasze stanowisko i wzięli udział w owocnych dyskusjach. Liczymy na dalszą kontynuację rozmów nt. współpracy oraz na możliwość spotkania podczas kolejnej edycji targów Automechanika Frankfurt.



MARTEX NA MIĘDZYNARODOWEJ WYSTAWIE ROLNICZEJ AGRO SHOW W BEDNARACH

W dniach 20-22 września br. na terenie lotniska w Bednarach (woj. wielkopolskie) odbyła się największa w Polsce Międzynarodowa Wystawa Rolnicza AGRO SHOW, organizowana przez Polską Izbę Gospodarczą Maszyn i Urządzeń Rolniczych.

Jubileuszowa, 25. edycja targów zgromadziła rekordową liczbę blisko 90 tysięcy odwiedzających oraz ponad 700 wystawców z Polski, Europy i innych części świata, którzy prezentowali szeroką gamę produktów, technologii, urządzeń i maszyn dostosowanych do potrzeb nowoczesnych gospodarstw. Firma MARTEX, wraz z partnerami HAZET, Jaltest, KING TONY, Milwaukee i Mannol, miała okazję zaprezentować swoje najnowsze produkty, skierowane do profesjonalistów z branży rolniczej. Nasze stoisko, zlokalizowane w strategicznym punkcie sektora C, oferowało odwiedzającym możliwość zapoznania się z pełną ofertą narzędzi, olejów i rozwiązań technologicznych, które mogą znacząco wpłynąć na optymalizację pracy w gospodarstwach. Dodatkowo, odwiedzający mieli możliwość przetestowania wielu narzędzi i elektronarzędzi w specjalnie przygotowanych strefach, wymiany doświadczeń z ekspertami branżowymi oraz skorzystania z preferencyjnych, targowych cen.

Jak co roku na Agro Show, zwiedzający mogli na własne oczy zobaczyć sposób działania nowoczesnych maszyn związanych z rolnictwem precyzyjnym, robotów autonomicznych czy dronów podczas specjalnie przygotowanych pokazów. Zwiedzający mogli obserwować je w komfortowy sposób, zarówno ze specjalnych trybun, jak i na wielkim telebimie. W obu przypadkach wrażenia były niesamowite!



Stoisko MARTEX cieszyło się bardzo dużym zainteresowaniem i liczną frekwencją zwiedzających. Udział w AGRO SHOW, stanowił dla nas doskonałą okazję do nawiązania nowych kontaktów biznesowych, poznania wymagań i oczekiwań sektora agro.

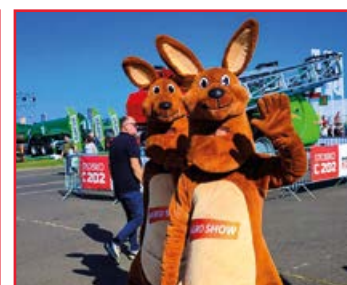



LATO DOBIEGA KOŃCA – JUBILEUSZOWA 10. EDYCJA WYDARZENIA FIRMOWEGO ELERTE

1 września br. firma Elerte zorganizowała jubileuszową, 10. edycję wydarzenia „Lato dobiega końca z Elerte”, które na stałe wpisało się w kalendarz kluczowych wydarzeń branżowych. Tegoroczna edycja przyciągnęła rekordową liczbę uczestników i stanowiła doskonałą okazję do prezentacji nowości produktowych oraz uczczenia dekady działalności firmy na rynku części zamiennych. Głównym punktem programu były premiery innowacyjnych produktów, które spotkały się z dużym zainteresowaniem zgromadzonych gości. Uczestnicy mieli możliwość poszerzenia swoich kompetencji poprzez udział w licznych warsztatach tematycznych prowadzonych przez branżowych ekspertów. Dodatkowo, w ramach paneli dyskusyjnych, goście mogli podjąć dyskusję na temat nowych trendów i wyzwań stojących przed branżą automotive.



Uczestnicy festiwalu mieli także okazję wziąć udział w przygotowanych występach artystycznych, w tym koncertach znanych wykonawców, takich jak Lanberry, Tymek oraz Oskar Cymś. Integralnym elementem festiwalu „Lato dobiega końca – 10 z Elerte” były zawody sportowe, w tym biegi na dystansach 3 km i 10 km, marsz Nordic Walking oraz biegi dla dzieci na dystansach od 200 do 1000 metrów. W biegu na 10 km wzięli udział i świetnie spisali się przedstawiciele firmy MARTEX Dawid Jędrzyk i Szymon Fliegert.



JUBILEUSZ 10-LECIA ODDZIAŁU MARTEX WIELUŃ

28 września br. odbyły się jubileuszowe Dni Otwarte Oddziału MARTEX Wieluń, które stanowiły wyjątkową okazję do zapoznania się z najnowszymi trendami produktowymi oferowanymi przez czołowych dostawców MARTEX.

Tegoroczna edycja wydarzenia miała szczególne znaczenie, ponieważ zbiegła się z obchodami 10-lecia działalności Oddziału MARTEX Wieluń na lokalnym rynku. W trakcie wydarzenia klienci mieli możliwość testowania wybranych produktów oraz elektronarzędzi dedykowanych profesjonalnym warsztatom, jak i również nawiązywać wartościowe kontakty branżowe.

Obecni na miejscu przedstawiciele marek takich jak Banner, Condor Tools, Elerte, Euroricambi, HAZET, Grupa Azoty, HELLA, MANNOL, Milwaukee, NRF, Shell oraz VARTA chętnie odpowiadali na pytania uczestników.



Wydarzeniu towarzyszyły liczne atrakcje: konkursy, zabawy taneczne, animacje dla dzieci oraz degustacje słodkości i dań z grilla.

Dziękujemy wszystkim za zaangażowanie i stworzenie wyjątkowej atmosfery.



NOWOŚĆ! MARTEX WPROWADZA

RĘKAWICE NITRYLOWE MARKI WŁASNEJ MTX

Z przyjemnością informujemy o wprowadzeniu do oferty MARTEX rękawic nitrylowych marki własnej MTX! Nowe produkty, MTXtrile oraz MTXstronghand, są już dostępne w sprzedaży.

MTXtrile – bezpudrowe rękawice nitrylowe, dostępne w rozmiarach L, M oraz XL, w kolorach czarnym i niebieskim.

Dostępne warianty:

- R-N-B-MT100-L: MTXtrile Blue A100 (rozmiar L)
- R-N-B-MT100-M: MTXtrile Blue A100 (rozmiar M)
- R-N-B-MT100-XL: MTXtrile Blue A100 (rozmiar XL)
- R-N-B-MTBK100-L: MTXtrile Black A100 (rozmiar L)
- R-N-B-MTBK100-M: MTXtrile Black A100 (rozmiar M)
- R-N-B-MTBK100-XL: MTXtrile Black A100 (rozmiar XL)

MTXstronghand – rękawice z diamentową fakturą, zapewniające doskonałą odporność na uszkodzenia mechaniczne. Produkt dostępny w rozmiarach L, XL oraz XXL, w kolorach pomarańczowym i czarnym.

Dostępne warianty:

- R-N-B-MTBK50-L: MTXstronghand Black A50 (rozmiar L)
- R-N-B-MTBK50-XL: MTXstronghand Black A50 (rozmiar XL)
- R-N-B-MTBK50-XXL: MTXstronghand Black A50 (rozmiar XXL)
- R-N-B-MTO50-L: MTXstronghand Orange A50 (rozmiar L)
- R-N-B-MTO50-XL: MTXstronghand Orange A50 (rozmiar XL)
- R-N-B-MTO50-XXL: MTXstronghand Orange A50 (rozmiar XXL)

Zachęcamy do zapoznania się z pełną ofertą rękawic nitrylowych MTX na naszej platformie B2B w grupie towarowej „Rękawice Nitrylowe MTX”.



NOWOŚĆ! MARTEX WPROWADZA DO PRODUKCJI

KOLEJNY MODEL BŁOTNIKA MTX

Z przyjemnością informujemy, że firma MARTEX wprowadziła do swojej oferty nowy model błotnika, specjalnie zaprojektowanego dla pojazdów MB Actros. Produkt o numerze indeksu MTX-BL-003 to już czwarty model w gamie błotników MTX, który charakteryzuje się doskonałą jakością i wytrzymałością, co czyni go idealnym wyborem dla właścicieli pojazdów tej marki.

Pozostałe warianty błotników MTX:

- MTX-BL-001: Błotnik dedykowany pojazdom SCANIA
- MTX-BL-002: Błotnik dedykowany pojazdom SCANIA
- MTX-BL-004: Błotnik dedykowany pojazdom MAN TGA, TGS, TGX, TGM

Zapraszamy do zapoznania się z pełną ofertą błotników MTX na naszej platformie B2B MARTEX, w grupie towarowej „Błotniki MTX”.

NOWY DOSTAWCA W OFERCIE!



NOWOŚĆ W OFERCIE MARTEX:

SYSTEMY OGRZEWANIA I CHŁODZENIA WEBASTO

WEBASTO to globalny lider w dziedzinie systemów ogrzewania i chłodzenia pojazdów użytkowych, samochodów osobowych oraz maszyn budowlanych. Ogrzewanie postojowe WEBASTO zapewnia optymalne warunki wewnątrz pojazdu, nawet w najtrudniejszych warunkach zimowych, jednocześnie chroniąc silnik przed negatywnymi skutkami zimnych startów. Pełna oferta dostępna jest w dedykowanej grupie towarowej „WEBASTO” na platformie B2B MARTEX.



NOWY MAGAZYN CENTRALNY MARTEX SP. Z O.O. W BĘDZINIE

NASZA NOWA WIZJA PRZYSZŁOŚCI

W tym roku podjęliśmy działania w celu uruchomienia nowego Magazynu Centralnego MARTEX Sp. z o.o. Obiekt o łącznej powierzchni 45 000 m² znajduje się w kompleksie przemysłowo-logistycznym w Będzinie, na terenie Górnośląskiego Okręgu Przemysłowego, kilkanaście kilometrów od centrum Katowic.



INWESTYCJA W BĘDZINIE – NOWE MOŻLIWOŚCI

Magazyn Centralny MARTEX Sp. z o.o. w Będzinie oferuje 60 000 miejsc paletowych, w tym 2 500 miejsc w automatycznych regałach przejezdnych, specjalnie przystosowanych do składowania opon.



Po długich poszukiwaniach znaleźliśmy idealną lokalizację w Logisor Będzin – niezależnej nieruchomości, która oferuje znaczne możliwości zarówno pod względem powierzchni magazynowej, jak i parkingowej. Dodatkowo, bliskie położenie obiektu względem naszej dotychczasowej siedziby pozwala na zachowanie obecnego zespołu pracowników

HISTORIA MAGAZYNU W DĄBROWIE GÓRNICZEJ

Magazyn Centralny w Dąbrowie Górniczej rozpoczął swoją działalność w 2014 roku, początkowo zajmując powierzchnię 9 000 m². W miarę rozwoju przedsiębiorstwa oraz postępującej automatyzacji procesów logistyczno-magazynowych, sukcesywnie zwiększano jego powierzchnię.

W 2018 roku MARTEX Sp. z o.o. nabył obiekt na własność, jednocześnie zwiększając powierzchnię użytkową do 22 000 m². Zdolność składowania wzrosła wówczas do 21 000 miejsc paletowych, co przyczyniło się do znacznej poprawy efektywności operacyjnej. Roczna liczba wydawanych linii towarowych wzrosła do 15 milionów.



podkreśla Andrzej Parzoch, Wiceprezes Zarządu MARTEX Sp. z o.o.

Obiekt został wyposażony w 112 doków przeładunkowych oraz dwie bramy na poziomie „0”. Dodatkowo magazyn dysponuje podajnikami automatycznymi o długości 2 km, co umożliwia sprawne zarządzanie dużym wolumenem towarów.

W bieżącym roku wydano ponad 33 miliony pozycji towarowych. Planowane zatrudnienie obejmuje 270 pracowników, dla których przewidziano 120 wózków widłowych różnego typu. Ponadto obiekt został wyposażony w specjalną strefę przeznaczoną do magazynowania cieczy palnych, zapewniając tym samym najwyższe standardy bezpieczeństwa.

Kluczowym elementem automatyzacji procesów logistyczno-magazynowych w Będzinie było wdrożenie systemu AutoStore.



Element Logic®



SYSTEM AUTOSTORE – INNOWACYJNA AUTOMATYZACJA MAGAZYNOWA PRZYSZŁOŚCI

AutoStore to nowoczesne rozwiązanie w zakresie automatyzacji magazynowej, oparte na technologii ASRS (Automated Storage and Retrieval System). System składa się z pojemników ułożonych pionowo w strukturze siatkowej (grid), nad którą poruszają się roboty odpowiedzialne za pobieranie pojemników i dostarczanie ich do portów, gdzie operatorzy kompletują zamówienia.

AutoStore oferuje największą gęstość składowania pojemników spośród systemów ASRS, co pozwala na optymalne wykorzystanie powierzchni magazynu (nawet do 400%). System jest elastyczny i łatwy do rozbudowy, co umożliwia jego dostosowanie do zmieniających się potrzeb firmy, minimalizując ryzyko przestoju. Brak centralnego punktu awarii zwiększa niezawodność systemu – w przypadku awarii jednego robota, pozostałe automatycznie przejmują jego zadania.

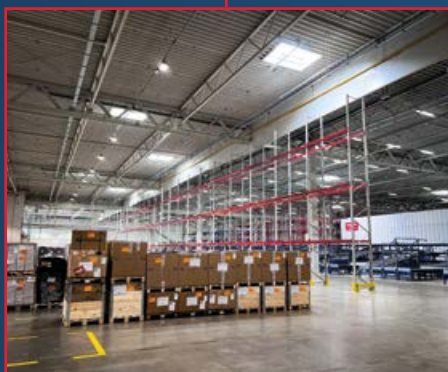

**ELEMENT
LOGIC**



Wdrożenie systemu AutoStore to nie tylko krok w stronę nowoczesności, ale również inwestycja w efektywność i niezawodność procesów magazynowych naszej firmy. Dzięki wdrożonym systemom automatyzacji możemy zoptymalizować zarządzanie przestrzenią magazynową, znacząco przyspieszyć kompletację zamówień oraz zminimalizować ryzyko błędów operacyjnych. Nowoczesna infrastruktura Magazynu Centralnego w Będzinie otwiera przed nami nowe możliwości rozwoju na dynamicznie zmieniającym się rynku

podkreśla Grzegorz Nosiadek,
Prezes Zarządu MARTEX Sp. z o.o.

*Artykuł powstał we współpracy
z firmą Element Logic®*

**ELEMENT
LOGIC**

PRZEGLĄD MOTORYZACYJNY Q4/2024



Źródło: Motofaktor.pl

NOWE WYMAGANIA PRZY CERTYFIKACJI HGV

Certyfikaty bezpieczeństwa HGV dla pojazdów ocenionych, zgodnie z zasadami DVS, od zera do dwóch gwiazdek, straciły ważność o północy 27 października 2024 roku. Jeżeli przewoźnik w dalszym ciągu będzie chciał operować wyżej wymienionymi pojazdami w obszarze Londynu, będzie zmuszony dostosować je do nowych zasad „Progressive Safe System”. Od 28 października 2024 roku przepisy te ulegną zaostrzeniu. Oznacza to, że minimalna wymagana ocena DVS będzie wynosiła trzy gwiazdki, a pojazdy, które otrzymały ocenę dwugwiazdkową lub niższą, będą musiały wdrożyć dodatkowe środki bezpieczeństwa zgodnie z nowym systemem Progressive Safe System.

OPLĄTY DROGOWE: BĘDZIE DROŻEJ ZE WZGLĘDU NA CO₂

Do długiej listy kosztów prowadzenia działalności przewozowej dołączyły podwyżki myta narzucone przez Unię Europejską. Wszystkie kraje wspólnoty zostały zobowiązane do ujęcia kosztów emisji CO₂ w swoich opłatach drogowych do 1 marca 2024 r. Dyrektywa została przyjęta w 2022 r. i dała krajom UE dwa lata na uwzględnienie nowej opłaty w swoim mycie. Jednym z niewielu państw, które zdecydowały się na to jeszcze w 2023 r., były Niemcy. Wysokość

opłaty wstrząsnęła polskim rynkiem przewozowym, ponieważ niemal podwoiła stawkę myta nawet dla pojazdów o najwyższej klasie emisyjności. Opłaty drogowe znacząco podrożały również na Węgrzech – zgodnie z szacunkami dostawcy usług mobilnych dla europejskiej branży TSL, Easytrip Transport Services, tamtejsze myto wzrosło średnio o 30 proc., a dla pojazdów mających 5 i więcej osi – o 50 proc.



Źródło: Motofaktor.pl

WIĘCEJ PŁATNYCH ODCINKÓW DRÓG W POLSCE

Rząd skierował do konsultacji publicznych projekt rozporządzenia w sprawie rozszerzenia poboru opłat dla ciężarówek i autobusów na autostradach, drogach ekspresowych i krajowych od listopada 2024 r. Docelowo wszystkie odcinki dróg klasy A i S w Polsce są przeznaczone do objęcia opłatą elektroniczną. Od 1 listopada 2024 r. rząd planuje rozszerzenie elektronicznego systemu poboru opłat o kolejne odcinki nowo wybudowanych autostrad i dróg ekspresowych wynoszących ok. 1600 km.



Źródło: Motofaktor.pl



Źródło: Motofaktor.pl

TRANSPORT - NOWE SANKCJE WOBEC BIAŁORUSI

Rada UE wprowadziła zmiany w dotychczas obowiązujących sankcjach związanych z agresją Federacji Rosyjskiej na Ukrainę - tym razem wobec Białorusi. Zgodnie z rozporządzeniem nr 2024/186, wydanym 29.06.2024 r., rozszerzeniu ulega zakaz wywozu produktów i technologii podwójnego zastosowania (towary przeznaczone do użytku cywilnego, którego w nieodpowiednich rękach mogą zostać wykorzystane np. do przeprowadzania ataków) oraz zaawansowanych towarów i technologii. Ponadto wprowadzono dalsze ograniczenia wywozowe dotyczące towarów, które mogłyby w szczególności przyczynić się do zwiększania potencjału przemysłowego Białorusi. Sankcje nie dotyczą wyłącznie eksportu. Wprowadzono również szereg zakazów dotyczących importu z Białorusi, którymi objęte zostały m.in. komponenty nawigacji morskiej, produkty mineralne czy ropa naftowa. Uzupełniono również kwestię zakazu przewozu drogowego towarów z Białorusi na terytorium UE za pośrednictwem przyczep i naczep zarejestrowanych na Białorusi, także wtedy, gdy są one podpięte do pojazdu, który jest zarejestrowany poza Białorusią. Ponadto zakazano prowadzenia działalności w UE dla przedsiębiorstw transportu drogowego z udziałem przynajmniej 25 proc. kapitału białoruskiego.



Źródło: Motofaktor.pl

ABB ULEPSZYŁO UKŁAD NAPĘDOWY DO E-BUSÓW

Nowy układ napędowy opracowany przez ABB do autobusów elektrycznych pozwala na zwiększenie ich zasięgu, a także na zmniejszenie hałasu. E-busy stanowią ponad 20% wszystkich sprzedanych autobusów, między innymi w Kanadzie, Finlandii, Holandii oraz Polsce. Pomimo tego, 50 tysięcy sztuk to zaledwie 3% globalnego rynku. Dzięki strategiom rządowym oraz dotacjom prognozy wskazują na wzrost tego trendu, jednak wiele problemów, takich jak infrastruktura energetyczna i zasięg pojazdów, szczególnie w zimowych warunkach, wciąż pozostaje aktualnych. Firma ABB zaprezentowała nowy układ napędowy składający się z silnika i przekształtnika (inwertera), który jest lżejszy i bardziej efektywny, osiągając nawet kilkanaście procent wzrostu wydajności w porównaniu do wcześniejszych rozwiązań. Wprowadzony przekształtnik HES580, zamknięty w kompaktowej obudowie, jest pierwszym takim urządzeniem zaprojektowanym dla autobusów elektrycznych z zastosowaniem topologii trójpoziomowej.

RENAULT TRUCKS, JUMBO I SVZ TESTUJĄ PROTOTYP EHDV

Renault Trucks kontynuuje prace nad elektryczną ciężarówką Oxygen. Od października na ulicach Amsterdamu wraz z firmami Jumbo i SVZ sprawdzi kolejny prototyp. Jest to pojazd ciężarowy z napędem elektrycznym o DMC 26 ton,

dostosowanego do holenderskich stref bezemisyjnych. W odpowiedzi na rosnące problemy związane z emisją CO₂ w miastach, od 1 stycznia 2025 r. Holandia wprowadzi strefy bezemisyjne, które będą przeznaczone wyłącznie dla niskoemisyjnych pojazdów.



Źródło: Motofaktor.pl

GOODYEAR I VOLVO TRUCKS INTEGRUJĄ SWOJE TECHNOLOGIE



Źródło: Motofaktor.pl

Goodyear zintegrował swoje rozwiązanie DriverHub z aplikacjami My Business Apps od Volvo Trucks dając kierowcom i menedżerom flot dostęp do danych o oponach w czasie rzeczywistym. DriverHub integruje się z rozwiązaniami Goodyear do monitorowania opon, takimi jak Goodyear TPMS, Goodyear CheckPoint i Goodyear DrivePoint, zapewniając dokładne i bieżące informacje o stanie opon. Nowa usługa My Business Apps, oparta na subskrypcji, została wprowadzona przez Volvo Trucks na wybranych rynkach europejskich.

Dzięki niej kierowcy mogą pobierać różne aplikacje biznesowe od różnych dostawców bezpośrednio na boczny wyświetlacz w kabinie pojazdu.

GWINTOWANY BILSTEIN DO VW T5, T6 I T6.1

Bilstein zapowiedział wprowadzenie na rynek zawieszenia gwintowanego do VW transportera z serii T5, T6 i T6.1. Umożliwia ono obniżenie zawieszenia o około 40 do 70 mm. Konstruktorzy BILSTEIN po raz kolejny poprawili między innymi charakterystykę amortyzatora. Ponadto nowa powłoka na amortyzatorach i nowa sprężyna zapewniają lepszą odporność zawieszenia na korozję.



Źródło: Motofaktor.pl

E-OŚ OD MAHLE

Na targach IAA Transportation MAHLE prezentuje wytrzymałą e-oś, w której dwa silniki elektryczne SCT o łącznej mocy 520 kW oraz kompletny układ zarządzania płynami są kompaktowo zintegrowane.



MATERIAŁ POWSTAŁ WE WSPÓŁPRACY Z PORTALEM MOTOFAKTOR

Internetowy portal branży motoryzacyjnej w Polsce. Najświeższe informacje o częściach, produktach, usługach i wyposażeniu serwisów samochodowych na wyciągnięcie ręki. Miejsce w sieci dla profesjonalistów - właścicieli i pracowników serwisów, sklepów motoryzacyjnych i hurtowni. Ponadto, cenne źródło informacji dla dystrybutorów motoryzacyjnych części zamiennych oraz importerów i producentów związanych z sektorem motoryzacyjnym.

Webasto

Feel the Drive

Przygotuj się na zimę!
Dedykowane rozwiązania
Webasto dla Twojego
pojazdu!



Ciepło jak w domu - komfort w zasięgu ręki! Ogrzewania postojowe Webasto.



Ogrzewania postojowe oferują nagrzanie silnika i przestrzeni pasażerskiej jeszcze przed rozpoczęciem jazdy oraz likwidują zaparowanie / oszronienie szyb. Dobra widoczność i możliwość jazdy bez grubego ubrania wierzchniego poprawiają bezpieczeństwo. Rozgrzany silnik mniej się zużywa podczas uruchamiania, ponadto ciepły silnik zużywa mniej paliwa i emituje mniej zanieczyszczeń. Wygodne sterowanie poprzez smartfon, zegar lub pilota.





STAWIAJ NA SPRAWDZONE

AdBlue

NOXY® AdBlue®
od Grupy Azoty

DZIAŁ SPRZEDAŻY ADBLUE
Adrian Wolnik

+48 532 795 986

a.wolnik@martextruck.pl

adblue@martextruck.pl





Tajemnica płynnej jazdy rozwiązana: dobry amortyzator to podstawa komfortu, stabilności i kontroli jazdy w pojeździe użytkowym.

- Amortyzator, jako element tłumiący zawieszenia, jest jedną z najważniejszych części odpowiedzialnych za bezpieczeństwo i komfort jazdy.
- Nowoczesna technologia, inżynierska precyzja i gwarancja najwyższej jakości sprawiają, że amortyzatory TRW dostarczane przez firmę ZF Aftermarket są doskonałym wyborem dla flot transportowych i kierowców, wymagających najlepszych rozwiązań.
- Dzięki zaawansowanym technologicznie procesom testowym i produkcyjnym amortyzatory marki TRW spełniają surowe standardy jakości OE
- Amortyzatory, podobnie jak wszystkie części eksploatacyjne w samochodzie, ulegają zużyciu, należy więc pamiętać o ich regularnej kontroli przeprowadzonej w profesjonalnym warsztacie

Kierowcy ciężarówek spędzają w pracy średnio 60 godzin w tygodniu, z czego ok. 50 za kółkiem. Zwiększenie komfortu podczas prowadzenia pojazdów ciężarowych to korzyść nie tylko dla nich samych, ale również dla wszystkich pozostałych użytkowników dróg. Dla kierowców ciężarówek, którzy często pokonują długie trasy, istotne jest utrzymanie komfortu jazdy, aby uniknąć zmęczenia i poprawić ogólną sprawność za kierownicą. Kluczowymi elementami zawieszenia pojazdów użytkowych, mającymi wpływ na powyższe uwarunkowania, są amortyzatory. Wymagania stawiane amortyzatorom pojazdów ciężarowych są bardzo wysokie i dotyczą wielu aspektów.

Z jednej strony mają za zadanie tłumić wstrząsy w kabinie i zapewniać komfort, chroniąc jednocześnie kierowcę i pojazd. Z drugiej – muszą gwarantować wystarczającą stabilność pojazdu i redukcję wstrząsów, które mogą mieć negatywny wpływ na bezpieczeństwo transportowanego ładunku. Optymalne rozwiązanie wymaga zatem inżynierskiej precyzji projektowania, najlepszych i wytrzymałych materiałów oraz dostosowania do najnowszych technologii motoryzacyjnych. Te wymagania od dziesięcioleci spełniają amortyzatory marki TRW, światowego lidera w dziedzinie produktów do układu hamulcowego, kierowniczego i zawieszenia.

Dlaczego amortyzatory TRW są tak skuteczne?

TRW to marka o ugruntowanej pozycji rynkowej, którą osiągnęła dzięki innowacyjności, wyjątkowej dbałości o bezpieczeństwo oraz zaawansowanym metodom testowania produktów. Bogactwo oferty zapewnia doskonale dopasowanie do danego modelu pojazdu oraz dostosowanie do indywidualnych wymagań i zapotrzebowania kierowców, warsztatów i właścicieli flot.

Amortyzatory TRW, dzięki zaawansowanym technologicznym procesom testowym i produkcyjnym spełniają surowe standardy produktów Original Equipment, co w praktyce oznacza:

- Najwyższej jakości zawory tłokowe i wytrzymałe miski zaworów, które podnoszą wydajność podczas eksploatacji i odporność na zniszczenia w ekstremalnych warunkach.
- Hartowane i polerowane tłoczyska amortyzato-

rów, pozwalające uzyskać o 20% gładszą powierzchnię i ułatwiające stałe smarowanie uszczelnienia. To przekłada się na redukcję tarcia i zwiększenie trwałości, a tym samym wydłużenie okresu eksploatacji amortyzatorów TRW w stosunku do innych produktów na rynku.

- Płytkowe zawory tłokowe amortyzatora wykonane z dokładnością do 0,01 mm, zapewniające znacznie wyższy poziom precyzji tłumienia w porównaniu do tradycyjnych zaworów sprężynowych. To gwarantuje krótszy czas reakcji, a więc znaczącą poprawę parametrów użytkowych, większe bezpieczeństwo i komfort jazdy.
- Kompletny program testów laboratoryjnych i drogowych, dostosowany do każdych warunków, zapewniający spełnienie wszystkich kluczowych elementów eksploatacyjnych:
 - Komfort akustyczny kierowców i pasażerów
 - Doskonałą trwałość, sprawdzaną w testach wytrzymałościowych
 - Szczelność, badaną testami dynamicznymi
 - Doskonałe zachowanie na drodze testowane podczas jazd próbnych na torze
 - Stabilność również na drogach wyboistych, potwierdzoną unikalnym testem sprężystości „push/pull out”

Zalety są jednoznaczne – kierowcy mogą cieszyć się dużo większym komfortem jazdy, zwłaszcza w zmiennych warunkach drogowych czy na nierównej nawierzchni, a odpowiednio dopasowana siła tłumienia ma wpływ na mniejsze zmęczenie kierowcy. Dodatkowo zniwelowanie wstrząsów chroni delikatną elektronikę zainstalowaną w kabinie pojazdu oraz przewożony ładunek. Dobrej jakości, sprawne amortyzatory to także bezpieczeństwo na drodze, gdyż przyczyniają się do skrócenia drogi hamowania poprzez ich wpływ na przyczepność kół do nawierzchni.



Bogactwo oferty zapewnia doskonałe dopasowanie do danego modelu pojazdu oraz dostosowanie do indywidualnych wymagań i zapotrzebowania kierowców, warsztatów i właścicieli flot.

Kompleksowe podejście do produktu i potrzeb klienta

W zestawach amortyzatorów TRW zawarte jest wszystko, co potrzebne, aby w szybki i prosty sposób przeprowadzić montaż części, w tym kompletne instrukcje montażu oraz zestawy akcesoriów. Wybór amortyzatorów TRW przekłada się nie tylko na komfort

kierowców, ale także na pracę warsztatów i korzyści dla właścicieli i menadżerów flot pojazdów użytkowych i autobusów. Wymiana amortyzatorów w odpowiednim terminie może przyczynić się do zredukowania kosztów serwisowych i utrzymania pojazdu.



Amortyzatory TRW przechodzą testy laboratoryjne i drogowo, dostosowane do najbardziej ekstremalnych warunków.

Wynika to z faktu, że zaniedbane amortyzatory mogą prowadzić do szybszego zużycia innych elementów pojazdu takich jak części zawieszenia lub ogumienie, co z kolei generuje dodatkowe koszty napraw. Kiedy amortyzatory są w dobrym stanie dzięki regularnym wymianom, warsztaty mogą sprawniej zdiagnozować usterki związane z innymi elementami pojazdu, a to ułatwia planowanie i przeprowadzanie skutecznych napraw. Dobrej jakości amortyzatory chronią także inne elementy pojazdu, takie jak opony, układ kierowniczy czy zawieszenie przed nadmiernym zużyciem, co zmniejsza ryzyko awarii. To istotne zwłaszcza dla flot pojazdów, dla których unikanie kosztownych napraw jest kluczowe dla efektywnego zarządzania flotą, płynności transportu i obniżenia kosztów eksploatacji.

Eliminuj ryzyko zużycia amortyzatora – pamiętaj o regularnym przeglądzie

Amortyzatory, podobnie jak wszystkie części eksploatacyjne w pojazdach użytkowych, ulegają zużyciu – ich żywotność jest ograniczona. W okresie użytkowania amortyzatora jego siła tłumienia z czasem może się zmniejszać. W przypadku pojazdów ze zużytymi lub uszkodzonymi amortyzatorami, zwiększa się liczba czynników zagrożeń: zostaje wydłużona droga hamowania, ponieważ kontakt samochodu z nawierzchnią przestaje być optymalny. Prowadząc pojazd z nieprawidłowo działającymi amortyzatorami, droga hamowania zwiększa się do 20%, zależnie od prędkości, systemów pojazdu i nawierzchni drogi. Przy prędkości do 80 km/h może to oznaczać nawet dodatkowych 6 metrów. Amortyzatory mają ogromne znaczenie dla wydajności pojazdów ciężarowych, a ich nieprawidłowa praca może prowadzić do problemów z obsługą pojazdu, hamowaniem i bezpieczeństwem. Dlatego właśnie należy zawsze pamiętać o wymianie niesprawnych lub zużytych amortyzatorów, zanim staną się przyczyną zagrożenia.

Dowiedz się więcej o produktach marki TRW dostępnych do samochodów osobowych, dostawczych lub ciężarowych na stronie TRW lub obserwuj TRW na facebooku. Wszystkie niezbędne części znajdziesz w katalogu online ZF Aftermarket.



MARTEX

POSTAW NA ASORTYMENT

wysokiej klasy!

**DZIAŁ SPRZEDAŻY
CZĘŚCI DO SKRZYŃ BIEGÓW,
MOSTÓW NAPĘDOWYCH
I SILNIKÓW**

Rafał Magiera | Kierownik

+48 735 986 150

r.magiera@martextruck.pl





Kontakty do zespołu

DZIAŁU SPRZEDAŻY CZĘŚCI DO SKRZYŃ BIEGÓW, MOSTÓW NAPĘDOWYCH I SILNIKÓW

Rafał Magiera

Kierownik Działu

Obsługiwane Oddziały/Działy:

















-  Jastrzębie-Zdrój
-  Rybnik
-  Dział Hurtu

Tomasz Wołowicz

+48 532 795 983

t.wolowicz@martextruck.pl

Obsługiwane Oddziały:

-  Krosno
-  Rzeszów
-  Warszawa
-  Kielce
-  Łódź
-  Kraków
-  Nowy Sącz
-  Nowy Targ
-  Ostrów Mazowiecka
-  Błonie
-  Piaseczno
-  Kielce autobusy
-  Tarnów
-  Sierpc
-  Radom
-  Płock

Radosław Anasik

+48 538 508 745

r.anasik@martextruck.pl

Obsługiwany Dział:





-  Dział Eksportu

Krzysztof Nowak

+48 538 508 472

k.nowak@martextruck.pl

Obsługiwane Oddziały:

-  Włocławek
-  Inowrocław
-  Bydgoszcz
-  Piła
-  Poznań-Sady
-  Poznań-Gądkki
-  Gorzów Wielkopolski
-  Zielona Góra
-  Kalisz
-  Szczecin

Marcin Kawecki

+48 538 508 759

m.kawecki@martextruck.pl

Obsługiwane Oddziały:

-  Wieluń
-  Kępno
-  Olawa
-  Wrocław
-  Jelenia Góra
-  Strzelce Opolskie
-  Katowice
-  Dąbrowa Górnicza
-  Bielsko-Biała
-  Częstochowa

www.martextruck.pl



**WIELOLETNIE
DOŚWIADCZENIE**



Specjalizujemy się
w częściach do
samochodów ciężarowych
i autobusów



SZEROKI ZAKRES

Euroricambi [®]
People. Passion. Gears.

**SKRZYNIE BIEGÓW,
MECHANIZMY RÓŻNICOWE**

CZĘŚCI ZAMIENNE



Euroricambi
People. Passion. Gears.



PASUJE DO

**CHRYSLER, DAF,
DANA - SPICER AXLES,
EATON - FULLER,
G.M. GENERAL MOTORS,
IVECO, MACK , MAN,
MERCEDES-BENZ, MERITOR,
RENAULT TRUCKS, SCANIA,
TREMEC, VOLVO,
ZF TRANSMISSIONS**

Układ wspomagania sprzęgła ułatwia jazdę.

Ale kluczowe znaczenie ma odpowiedni płyn eksploatacyjny!

W układzie przeniesienia napędu samochodów użytkowych najczęściej stosowane są jedno- lub dwutarczowe suche sprzęgła. Jednym z najważniejszych zadań sprzęgła jest oddzielenie silnika i skrzyni biegów, a tym samym uniemożliwienie przepływu mocy podczas uruchamiania jednostki napędowej. Ze względu na wysoką masę oraz moc pojazdu sprzęgło w samochodzie ciężarowym musi mieć odpowiednio dobraną wielkość. Tym samym wymaga większej siły do uruchomienia, co z kolei podczas jazdy powoduje szybsze zmęczenie kierowcy.

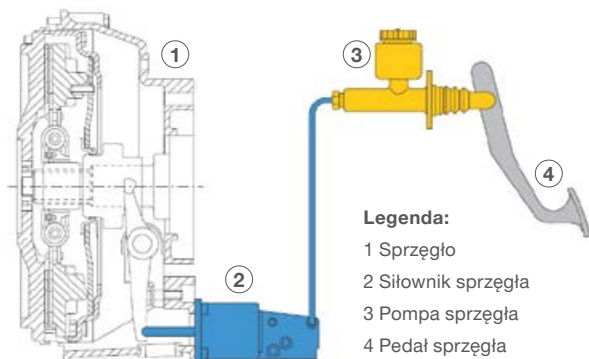

Hydrauliczny układ uruchamiania sprzęgła pedałem

Źródło: MAN Grundlagen der Nutzfahrzeugtechnik

Dlatego w ciężkich pojazdach użytkowych stosowane są układy wspomagania sprzęgła. Najczęściej są to pompy sprzęgła połączone z siłownikami pneumatycznymi. Układ pneumatyczny zmniejsza o 80 % siłę konieczną do nacisku pedału sprzęgła oraz zapewnia precyzyjne i w pełni kontrolowane uruchamianie sprzęgła.

Budowa i działanie

Układ wspomagania sprzęgła składa się z trzech elementów (Rys. 1):

- » Siłownik hydrauliczny (X)
- » Zawór sterujący (Y)
- » Pneumatyczny siłownik (Z)

Siłownik wspomagania sprzęgła jest połączony z układem pneumatycznym złączami nr 1 oraz z pedałem sprzęgła złączami 1 - 4. Jeżeli pedał sprzęgła jest zwolniony, strumień oleju jest kierowany przez pompę sprzęgła złączami 1 - 4 do komór C i D. Dlatego tłoczek porusza się w lewo, zamyka wylot b i otwiera wlot c. Tym samym otwiera się droga sprężonego powietrza ze złącza 1 do komory A. Dociera ono do komory B ścieżką d. Ze względu na działanie ciśnienia pneumatycznego i hydraulicznego tłoczek porusza się w prawo i uruchamia sprzęgło trzpieniem dociskowym f.

Jeżeli ciśnienie sprężonego powietrza nie jest wystarczające, sprzęgło może być uruchamiane również hydraulicznie. Jednakże w takim przypadku wymagany jest większy nacisk na pedał sprzęgła.

Płyn hamulcowy czy olej mineralny?

Siłowniki wspomagania sprzęgła mocowane są do skrzyni biegów tak samo jak zwykły siłownik sprzęgła i wprawiają w ruch mechanizm uruchamiający sprzęgło. Są połączone z pompą sprzęgła sprężoną z pedałem

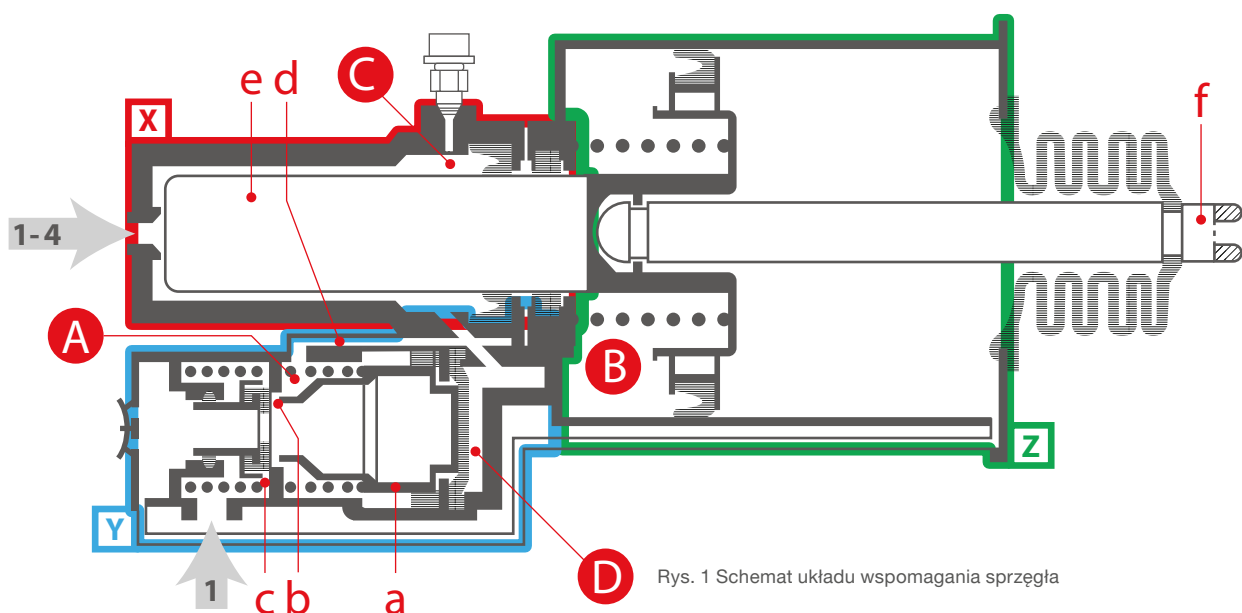



sprzęgła. W tym zamkniętym układzie hydraulicznym jako medium robocze stosowany jest płyn hamulcowy lub olej hydrauliczny oparty na bazie mineralnej. Nie wolno mieszać lub stosować zamiennie tych dwóch płynów roboczych, ponieważ różnią się zasadniczo pod względem właściwości chemicznych.

Jak w każdym układzie hydraulicznym, stosowane są uszczelnienia. W przypadku siłowników wspomagania sprzęgła wykorzystywane są o-ringi uszczelniające wykonane z materiałów elastomerowych. Materiał elastomerowy to kauczuk butadienowo-akrylonitrylowy (NBR) lub kauczuk etylenowo-propylenowo-dienowy (EPDM). Jednocześnie te dwa materiały są kompatybilne tylko z jednym ze stosowanych mediów roboczych.



Oferowane przez febi wymagane płyny robocze, np. 06161 olej hydrauliczny, 23930 płyn hamulcowy

Materiały typu NBR (kauczuk butadienowo-akrylonitrylowy) mają dobre właściwości mechaniczno-techniczne, np. wysoką odporność na ścieranie oraz dobrą odporność na działanie olejów smarnych i smarów opartych na bazie oleju mineralnego, olejów hydraulicznych, niepalnych płynów hydraulicznych, węglowodorów alifatycznych, silikonowych olejów i smarów. Jednakże materiał NBR nie jest odporny na działanie węglowodorów aromatycznych i chlorowanych, paliw o wysokiej zawartości aromatów, rozpuszczalników polarnych oraz płynów hamulcowych.

Materiały typu EPDM szczególnie dobrze sprawdzają w uszczelnieniach dzięki swojej doskonałej odporności na działanie wysokiej temperatury, wody i pary wodnej, zasad, łagodnych kwasowych lub utlenionych rozpuszczalników, ozonu i promieni słonecznych. Są odporne na płyn hamulcowy oraz inne materiały fosforowe, oparte na bazie estrów płyny hydrauliczne. Materiały EPDM nie

nadają się do kontaktu z benzyną, olejem mineralnym i środkami smarnymi oraz nie mogą być stosowane w obszarze wypełnionym węglowodorami.

EPDM - elastomer otrzymywany w procesie wulkanizacji siarkowej.



O-ring spęczniały w wyniku działania niewłaściwie zastosowanego medium roboczego

Które medium robocze jest odpowiednie?

Jeżeli zostanie zastosowany płyn roboczy niekompatybilny z materiałem, z którego zostało wykonane uszczelnienie, bardzo szybko dojdzie do uszkodzenia lub spęcznienia tego ostatniego, a układ hydrauliczny traci szczelność. Dlatego zawsze należy stosować medium robocze zalecane przez producenta pojazdu. W celu uniknięcia pomyłki oferowane przez febi pompy wspomagania sprzęgła są wyraźnie oznaczone, a wewnątrz pudełka znajdują się wkładki wskazujące odpowiedni płyn roboczy, który spełnia specyfikacje określone przez producenta pojazdu.



febi 173035 i febi 173038

Ryzyko pomyłki! Wizualnie bardzo podobne do siebie, ale wymagają różnych mediów roboczych

Warto zaufać częściom zamiennym febi w jakości OE. Cały asortyment siłowników wspomagania sprzęgła dostępny jest na stronie:

partsfinder.bilsteingroup.com

Marka febi należy do bilstein group, firmy skupiającej również inne silne marki. Więcej informacji na stronie: www.bilsteingroup.com

**MANN
FILTER**

Renomę piszemy przez 0 i E.



Oryginalne wyposażenie nie ma przed nami tajemnic. Już od ponad 70 lat MANN+HUMMEL opracowuje dla przemysłu samochodowego techniki filtracji OE, które spełniają nawet najwyższe wymagania producentów. Zdobytą wiedzę stosujemy do każdego wkładu filtra MANN-FILTER. Dzięki temu zarówno warsztaty, jak i kierowcy zawsze mają gwarancję, że w przypadku naszych usług jakość oryginalnego wyposażenia jest „w standardzie”.

MANN-FILTER – Perfect parts. Perfect service.

www.mann-filter.com

**MANN
FILTER****Zawsze w ruchu.****MANN
FILTER**

Dealerzy, pracownicy warsztatów i menadżerowie flot znajdą odpowiednie filtry – oczywiście o jakości oryginalnego wyposażenia – w obszernej ofercie produktów MANN-FILTER do pojazdów ciężarowych i autobusów. Dzięki wysokiej jakości materiałów, zaawansowanej technologii oraz surowej kontroli jakości produkty MANN-FILTER demonstrują swoje właściwości, nawet w przypadku ciągłej eksploatacji. Nieodzowne dla wszystkich, którzy utrzymują się z przewozu osób lub towarów.

MANN-FILTER – Perfect parts. Perfect service.www.mann-filter.com



W ramach programu **Bosch eXchange (BX)** możesz w **korzystnej cenie** kupić część regenerowaną fabrycznie pod warunkiem zwrotu jej użytego odpowiednika.

5 powodów, dla których warto wybrać produkty BX

1
Jakość
i standardy
produkcji Boscha

2
Korzystna cena
przy zachowaniu
jakości



3
Oszczędność czasu
dzięki produktom dostępnym
od ręki dla wielu marek
pojazdów

4
Łatwy proces
zwrotu części

5
Ponowne wykorzystanie
materiałów

Technologia bliżej nas



Części regenerowane fabrycznie: jakość w dobrej cenie



W ramach programu Bosch eXchange (BX) możesz w korzystnej cenie kupić część regenerowaną fabrycznie pod warunkiem zwrotu jej zużytego odpowiednika. Produkty regenerowane w fabrykach Bosch zgodnie ze standardami produkcji jak na pierwszy montaż są poddawane rygorystycznym testom jakości. Dzięki produktom BX serwisy samochodowe mogą zapewnić klientom wysoką jakość napraw przy jednoczesnym obniżeniu kosztów.

Regeneracja w certyfikowanych zakładach Bosch

Warto wiedzieć, że fabryczna regeneracja części to nie to samo, co naprawa części w warsztacie! Kupując produkt oznaczony symbolem BX, czyli Bosch eXchange, masz pewność, że został on przygotowany w certyfikowanych zakładach Bosch z uwzględnieniem tych samych specyfikacji i technologii, jak przy produkcji fabrycznie nowych odpowiedników. Części podlegające regeneracji fabrycznej nie są obciążone mechanicznie (na przykład obudowy rozruszników i alternatorów) lub ich budowa jest zaprojektowana z odpowiednim zapasem wytrzymałościowym (korpus wtryskiwacza, zacisk hamulcowy). Dzięki temu ponowne użycie rdzeni jest w pełni bezpieczne i zapewnia poprawne funkcjonowanie przez długi czas.

Na każdym etapie procesu Bosch dba o bezpieczeństwo i jakość produktów:

1. Zwrócone, zużyte części są odbierane i sortowane, tak aby wyselekcjonować rdzenie do następnego kroku
2. Po demontażu rdzenie są bardzo dokładnie czyszczone w specjalistycznym zakładzie i weryfikowane pod kątem jakości i zużycia
3. Regeneracja fabryczna obejmuje skrupulatne sprawdzenie każdego elementu, komponenty eksploatacyjne są systematycznie wymieniane
4. Następnie elementy montowane są w nową całość
5. Zregenerowane produkty przechodzą szereg testów i kontroli, takich samych, jakim podlegają produkty nowe!
6. Po przejściu kontroli jakości produkty są pakowane w opakowania z charakterystycznym żółtym oznaczeniem „Bosch eXchange”, które potwierdza jakość Boscha
7. Produkt jest gotowy do zamontowania w samochodzie

Kompleksowy program wymiany

Program Bosch eXchange obejmuje szeroką gamę produktów częściowo regenerowanych fabrycznie. Program jest uzupełniany nowymi produktami, aby zapewnić wysokie pokrycie rynku i dostępność części dla serwisów samochodowych. Są to m.in.: elementy układu wtryskowego (wtryskiwacze, pompowtryskiwacze, moduły zasilające Denoxtronic) oraz układu kierowniczego, rozruszniki, alternatory i zaciski hamulcowe.

Korzyści i dla serwisu i dla kierowcy

Program Bosch eXchange obejmuje szeroką gamę produktów częściowo regenerowanych fabrycznie. Program jest uzupełniany nowymi produktami, aby zapewnić wysokie pokrycie rynku i dostępność części dla serwisów samochodowych. Są to m.in.: elementy układu wtryskowego (wtryskiwacze, pompowtryskiwacze, moduły zasilające Denoxtronic) oraz układu kierowniczego, rozruszniki, alternatory i zaciski hamulcowe.



Proces zwrotu rdzeni przez jest prosty! Przy zakupie produktu BX zostanie naliczona kaucja, którą serwis otrzyma z powrotem pod warunkiem zwrotu zużytej części spełniającej kryteria zwrotu. Serwis zwraca część dystrybutorowi, który przeprowadza zwrot logując się na stronie www.boschbx.pl. Znakomita większość zużytych części jest akceptowana.

Produktów regenerowanych fabrycznie serwis może użyć od razu - nie musi czekać na naprawę części w specjalizującym się w takich usługach warsztacie.





DOBIERZ OPONY

*do swoich
potrzeb!*

DZIAŁ SPRZEDAŻY OPON

Sebastian Tkocz

+48 882 430 568

s.tkocz@martextruck.pl



Continental 
The Future in Motion

Odpowiednie opony w odpowiednim miejscu.

Conti Eco HD5

Niemiecka technologia oszczędności paliwa znajduje zastosowanie na trasach regionalnych i długodystansowych.

RFID+
Zgodne z taksonomią EU

Generacja 5. Wspólnie dokonujemy zmian.

Filtry od MAHLE: jakości nie da się niczym zastąpić



Długie trasy, ciężkie ładunki, duże przebiegi oraz intensywna eksploatacja: pojazdy użytkowe wystawione są na działanie ekstremalnych obciążeń. Aby mogły one funkcjonować ekonomicznie, niskoemisyjnie, a przede wszystkim niezawodnie nawet w trudnych warunkach klimatycznych i geograficznych - potrzeba regularnego, profesjonalnego serwisu, a także wysokiej klasy części.

Kto stoi w miejscu ten się cofa

Wysokiej jakości filtry niezawodnie chronią kierowców pojazdów i podzespoły przed wpływem szkodliwych czynników. Ich jakość oraz niezawodność w dużej mierze odpowiadają za bezpieczną pracę, trwałość i ograniczenie przestojów. W końcu każdy nieplanowany przestój pojazdu użytkowego wiąże się z kosztami wielokrotnie wyższymi niż cena wysokiej klasy części na rynek wtórny.

KNECHT to MAHLE

Filtry marki KNECHT od dziesięcioleci pozostają symbolem jakości oraz niezawodności. Ta marka nie bez przyczyny cieszy się doskonałą renomą – w Polsce

i na całym świecie. Wiele osób nie wie, że **KNECHT już od 1993 r. należy do rodziny marek MAHLE**. Do tej pory filtry pochodzące z tych samych linii produkcyjnych były oferowane zarówno w opakowaniach MAHLE, jak i KNECHT. Jednak od 2023 r. wszystkie filtry do pojazdów użytkowych dostępne są **wyłącznie w opakowaniach MAHLE**. Dobra wiadomość: wszyscy ci, którzy do tej pory zdawali się na filtry KNECHT do pojazdów użytkowych, teraz mogą sięgnąć po filtry MAHLE i cieszyć się produktami identycznymi jak do tej pory.



GOTOWY DO MONTAŻU ZESTAW PIASTY FAG



FAG

Do szybkiej naprawy łożysk kół w pojazdach ciężarowych:

Kompletna piasta FAG – fabrycznie zmontowana, wstępnie przygotowana i nasmarowana.

www.fag-complete-hub.com



SCHAEFFLER

TARCZE HAMULCOWE JAKOŚCI OE

Bezpieczeństwo na drodze i niezawodność, kilometr po kilometrze

Tarcze Hamulcowe Knorr-Bremse

Zawsze po Twojej stronie! Oferujemy odpowiednie rozwiązania i kompleksową obsługę techniczną, bo wiemy, jak wiele Ty i Twój zespół osiągniecie w warsztacie każdego dnia. Dostarczamy szeroką gamę naszych oryginalnych części eksploatacyjnych, w tym tarcz hamulcowych Knorr-Bremse, abyś mógł pracować jak najbardziej efektywnie i wydajnie.

■ Co wyróżnia tarcze hamulcowe Knorr-Bremse i czym różnią się od innych?

Nasze produkty OE są wynikiem precyzyjnego rozwoju i cieszą się zaufaniem wiodących producentów pojazdów użytkowych na całym świecie. Zestawy serwisowe i części eksploatacyjne Knorr-Bremse wyróżniają się prostotą montażu, niezawodnością, optymalną funkcją i maksymalną żywotnością.

■ Co sprawia, że tarcze hamulcowe Knorr-Bremse są wyjątkowe?

Tarcze hamulcowe Knorr-Bremse zostały wielokrotnie sprawdzone w milionach przypadków. Nasza szeroka oferta produktów jest zaprojektowana tak, aby pasowały zarówno do naszych hamulców, jak i hamulców innych dostawców OE, spełniając najbardziej wymagające normy OE. Są one precyzyjnie dopasowane do całego systemu hamulcowego, co zapewnia zoptymalizowane parowanie tarcia. Minimalizuje to wibracje i zużycie, a także optymalizuje zarządzanie ciepłem i wydajność hamulców.

■ Czym dokładnie jest parowanie tarcia?

Klocki hamulcowe i tarcza hamulcowa pozostają w minimalnym kontakcie nawet wtedy, gdy hamulce nie są aktywowane – to zjawisko znane jest jako resztkowy moment oporu hamulców. Można go jednak zredukować do minimum, uwzględniając różne parametry. Właśnie tym zajmują się nasi inżynierowie i deweloperzy na całym świecie. Efekt? Znacznie mniejsze generowanie ciepła, co zmniejsza obciążenie całego systemu i chroni go przed zużyciem. Pojazdy zużywają również znacznie mniej oleju napędowego, co pomaga oszczędzać pieniądze, poprawia całkowity koszt posiadania (TCO) i zwiększa zrównoważony rozwój.



■ A co z odpornością na ciepło naszych tarcz hamulcowych?

Odporność na ciepło naszych tarcz hamulcowych jest wyjątkowa. Ciepło generowane podczas hamowania stanowi duże wyzwanie. Nasze tarcze hamulcowe są zaprojektowane tak, aby skutecznie odprowadzać to ciepło, unikając niepotrzebnego stresu na materiale i redukując zużycie. Innowacyjne materiały i zaawansowany design zapewniają optymalną odporność na pęknięcia termiczne.



Nasze szerokie portfolio tarcz hamulcowych, dekady doświadczenia i techniczna ekspertyza pozwalają nam oferować ekonomiczne rozwiązania dla wszystkich Twoich potrzeb związanych z konserwacją i naprawą. Chętnie doradzimy przy kolejnym zamówieniu poprzez nasz portal klienta, naszą infolinię lub lokalną sieć kontaktów. Z nami Twój pojazd zawsze będzie w ruchu!

Infolinia techniczna do pytań i porad: 00800 1905 2222
(bezpłatnie z krajowych linii stacjonarnych)

WIĘCEJ INFORMACJI »





PRODUCENT NIEZAWODNYCH CZĘŚCI DO SAMOCHODÓW CIĘŻAROWYCH

ZALETY NRF

- Szeroka gama ponad 1200 części, w tym do EURO 6
- Idealne dopasowanie jak w przypadku części oryginalnych
- Przetestowane w rzeczywistych warunkach pracy
- Długo, bezproblemowe działanie



Produkowane na własnych liniach
produkcyjnych OE



Idealne dopasowanie



Kompleksowe procedury testowe
takie jak cykl ciśnieniowy, szok termiczny
i testy wibracyjne



Testy sprzęgła wentylatora w NRF

OptiBLADE® TRUCKS

Valeo OptiBLADE® dla samochodów ciężarowych. Doskonałe wycieraczki z Polski.



Już za kilka miesięcy Valeo Service będzie obchodzić 10 rocznicę wprowadzenia na rynek wtórny gamy piór wycieraczek Valeo OptiBLADE® z zastosowaniem do pojazdów ciężarowych.

Gama Valeo OptiBLADE® składa się z 12 pakowanych pojedynczo referencji o długości od 500 mm do 700 mm. Wśród nich znajduje się 6 referencji wyposażonych w zintegrowane dysze spryskiwacza z zastosowaniem między innymi do Mercedesa Actrosa MP4 MP5, Volvo FL FH FM, Scanii serii P G R, Renault Premium.

Aby minimalnie skrócić czas montażu w pojeździe, każda wycieraczka ma zamontowany adapter. Trzy referencje wyposażone są w dodatkowe adaptory, dzięki temu gama Valeo OptiBLADE® pokrywa aż 88% europejskiego parku samochodów ciężarowych wyposażonych w wycieraczki w zakresie długości od 500mm do 700mm.

Wycieraczki Valeo OptiBLADE® można nabyć u najlepszych dystrybutorów części do pojazdów ciężarowych.

VALEO OptiBLADE®						
Nr	x1 / x2	Długość (mm)	Adaptory	Dysza spryskiwacza	Przykładowe zastosowanie	
628500	x1	500	A	-	MAN M2000, L2000	
628550	x1	550	A	-	DAF XF95, XF105	
628600	x1	600	T7, T11	-	DAF CF65, CF75, CF85	
628601	x1	600	M10	Tak (do dołu)	DAF LF, RENAULT MIDLUM	
628602	x1	600	M10	Tak (do góry)	DAILY, MOVANO, MASTER	
628650	x1	650	T7, T8, T11	-	MB ATEGO, IVECO STRALIS	
628651	x1	650	M10	Tak (do dołu)	RENAULT KERAX, PREMIUM	
628652	x1	650	T14	-	RENAULT C, K, T	
628700	x1	700	T7, T8	-	MAN TGX, TGS, MB ACTROS	
628701	x1	700	T7	Tak (do góry)	MB ACTROS, SCANIA P G R	
628702	x1	700	UT	Tak (do dołu lub do góry)	SCANIA P G R	
628703	x1	700	T-MB	Tak (do dołu)	MB ACTROS MP4 MP5	

Wycieraczka 628703

Dedykowana do pojazdów Mercedes-Benz Actros MP5 wyposażonych w ramiona wycieraczek ze specjalnym mocowaniem, innym niż standardowe mocowanie hakowe stosowane przez większość producentów pojazdów ciężarowych. Wycieraczka Valeo OptiBLADE® 628703 zawiera **dyszę spryskiwacza** przymocowaną do szkieletu wycieraczki oraz specjalny **adapter T-MB** idealnie mocujący wycieraczkę do ramienia Actrosa MP5.



Wycieraczka 628702

Do wycieraczki dołączony jest **dotychczasowy przewód gumowy płynu spryskiwacza 120mm** który należy zamontować na **dyszę spryskiwacza** w przypadku montażu wycieraczki w pojazdach Scania wyprodukowanych po roku 2019. W przypadku pojazdów Scania wyprodukowanych pomiędzy 2017 a 2019 rokiem, wycieraczkę OptiBLADE® należy zamontować dyszą spryskiwacza do dołu, w kierunku maski silnika, odwrotnie niż w przypadku wycieraczki OES.



Sprawdź specjalny biuletyn dedykowany do ref. 628702 o zastosowaniu do pojazdów Scania



optiBLADE® Trucks



Fabryka Valeo w Skawinie. Made in Poland



Wszystkie wycieraczki gamy Valeo OptiBLADE® są produkowane w fabryce Valeo w Skawinie. Jest to jedna z pięciu fabryk Valeo zlokalizowanych w Polsce.

W fabryce Valeo w Skawinie od roku 2001 działa Zakład Produkcji Systemów Wycieraczek, który specjalizuje się w projektowaniu, produkcji, malowaniu oraz montażu piór, ramion, silników i mechanizmów wycieraczek przeznaczonych na oryginalne wyposażenie samochodów prawie wszystkich światowych marek segmentu aut popularnych takich jak **Peugeot, Toyota, VW, BMW, Mercedes, Volvo, Renault**, jak również segmentu aut luksusowych na przykład **Ferrari, Lamborghini, Porsche, Bentley, Rolls-Royce**.

Elementy systemów wycierania wyprodukowane w fabryce Valeo w Skawinie znajdują się na oryginalnym wyposażeniu pojazdów wagi ciężkiej takich marek jak **MAN, Mercedes, Scania, DAF, Iveco, Volvo, Renault Trucks, Van Hool, CNH, John Deere**.

VALEO OptiBLADE®

Inżynierom polskiej fabryki Valeo w Skawinie udało się stworzyć wycieraczkę idealną dla wymagającego rynku wtórnego. W pełni metalowa konstrukcja

wycieraczek zapewnia rewelacyjną żywotność, odporność na trudne warunki pracy w samochodach ciężarowych, oraz minimalizuje ryzyko wystąpienia irytujących wibracji. Odpowiednio dobrana mieszanka gumowa ze specjalną powłoką zmniejszającą tarcie, w połączeniu z metalową konstrukcją gwarantują efektywne wycieranie w najcięższych warunkach pogodowych. Atrakcyjna cena wycieraczek Valeo OptiBLADE® stanowi ciekawą alternatywę dla produktów konkurencji. Lokalna produkcja i krótki łańcuch dostaw zapewniają bardzo dobrą dostępność na polskim rynku wtórnym. Wycieraczki Valeo OptiBLADE® są produkowane z tych samych materiałów, na tych samych liniach produkcyjnych co produkty pierwszego montażu, a także podlegają tym samym rygorystycznym procesom kontroli jakości.

Durable
rubber
Coating

Full
Metal



Zdaniem eksperta: **MARIA SKUPIEŃ,**

Agent Zarządzający oddział **MARTEX Katowice i MARTEX Dąbrowa Górnicza,**

Wycieraczki Valeo OptiBLADE® powstają w Polsce, w polskiej fabryce Valeo. Dla mnie to ważne. Oferując ten produkt polskim flotom i firmom transportowym zwracam na to uwagę klientów. Dla wielu z nich ma to również wielkie znaczenie. Już od wielu lat polskie produkty i to nie tylko w branży motoryzacyjnej to synonim wysokiej jakości. Wycieraczki Valeo OptiBLADE® to potwierdzają.

Smart care for you
valeoservice.pl



Wydajne i niezawodne chłodzenie silnika

UKŁAD
CHŁODZENIA

PODWÓJNIE
ZAGINANE ŻALUZYJE

WYSOKIEJ JAKOŚCI
MATERIAŁY

ZBIORNIKI Z TWORZYWA
Z WŁÓKNEM SZKLANYM



RAMY W OCYNKU

PRODUKCJA W UE

2 LATA GWARANCJI

CHŁODNICA CIECZY - KLUCZOWY ELEMENT UKŁADU CHŁODZENIA

Chłodzenie silnika to proces powiązany ze zmiennymi i wysokimi temperaturami oraz ciśnieniem chłodziwa. Odporność na cykle termiczne jest podstawową właściwością, która decyduje o trwałości wymiennika ciepła. Projektując chłodnice, Nissens wprowadza rozwiązania, które podnoszą wydajność i wytrzymałość produktów. Nissens to dostawca niezawodnych rozwiązań na rynek pojazdów użytkowych.

Zaufaj specjalistom ze 100-letnim doświadczeniem w konstrukcji chłodnic.

WARTOŚCI
DODANE



GENUINE
NISSENS
QUALITY



ŁATWY MONTAŻ,
NIEZBĘDNE CZĘŚCI
W ZESTAWIE (FIRST FIT)



DŁUGA
ŻYWOTNOŚĆ
SILNIKA



ODWIEDŹ PORTAL
EKSPERTÓW NISSENS
ABY POSZERZYĆ SWOJĄ
WIEDZĘ TECHNICZNĄ
nissens.com/eksperci

Nissens[®]
DELIVERING THE DIFFERENCE



STABILNOŚĆ W KAŻDEJ SYTUACJI

Amortyzatory z PE



Łatwy i szybki
montaż



Quality inside –
Znakomity stosunek
wartości do ceny



Niezawodność



Wszystko o
amortyzatorach PE



TECHNOLOGIA HAMULCOWA OEPREMIUM

TEXTAR[®]
BRAKE TECHNOLOGY



 **brakebook.com**
MÓJ KATALOG ONLINE

**WIĘCEJ NIŻ KATALOG –
WYSZUKUJ CZĘŚCI Z ŁATWOŚCIĄ!**

- + katalog aktualizowany na bieżąco,
- + przyjazne narzędzia do zaawansowanego wyszukiwania,
- + skaner kodów kreskowych i opcja umożliwiająca identyfikowanie klocków na podstawie zdjęcia,
- + możliwość dostosowania katalogu do własnych potrzeb.



www.textar.com



TWÓJ PARTNER W ZAKRESIE ORYGINALNYCH CZĘŚCI ZAMIENNYCH

Vitesco Technologies to uznany dostawca oryginalnych części zamiennych do różnorodnych typów pojazdów, od samochodów osobowych po lekkie i ciężkie pojazdy użytkowe.

Najwyższej jakości czujniki NOx

Czujniki NOx firmy Vitesco Technologies są wytwarzane zgodnie z najwyższymi standardami OE. Produkowane fabrycznie czujniki umożliwiają precyzyjny pomiar stężenia tlenków azotu (NOx) w spalinach pojazdu, co jest kluczowe dla efektywnej redukcji emisji spalin.

Lider w branży z wieloletnim doświadczeniem

Jako wiodący na świecie producent z wieloletnim doświadczeniem, firma Vitesco Technologies wyprodukowała już ponad 100 milionów czujników NOx do samochodów ciężarowych, osobowych i dostawczych.

Asortyment dostawcy dostępny **według numerów OE** w dedykowanej grupie towarowej na B2B MARTEX.



NIE TYLKO ZIMĄ AKUMULATOR MA TRUDNOŚCI

Powszechnie uważa się, że problemy z akumulatorem ujawniają się głównie zimą, gdy pojawiają się trudności z uruchomieniem silnika. Wraz ze spadkiem temperatury elektrolit w akumulatorze spowalnia procesy chemiczne, co przekłada się na wolniejszy przepływ jonów w roztworze kwasu siarkowego, który jest elektrolitem akumulatora. W każdym ogniwie, podczas poboru prądu, na elektrodach zachodzą następujące reakcje chemiczne:

Anoda – utlenianie:



Katoda – redukcja:

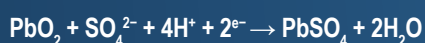

W trakcie poboru prądu na obu elektrodach wydziela się siarczan ołowiu (II): PbSO_4 . Podczas ładowania zachodzą reakcje odwrotne, co oznacza, że siarczan ołowiu ulega rozkładowi.

Jeśli akumulator jest niedoładowany, ilość siarczanu ołowiu powstająca przy dalszym rozładowywaniu narasta, powodując znacznie wolniejsze ładowanie akumulatora podczas dostarczania do niego energii elektrycznej przez alternator. Podobnie jest w przypadku pozostawienia na dłuższy czas rozładowanego akumulatora bez jego doładowania.

Dzieje się tak, ponieważ siarczan ołowiu jest izolatorem i odkładając się na ogniwach, uniemożliwia swobodny przepływ jonów, przez co maleją możliwości rozruchowe akumulatora. Podczas normalnego użytkowania osadzający się na płytach akumulatora



Źródło: Clarios Poland sp. z o.o.

siarczan ołowiu (PbSO_4) jest na bieżąco redukowany elektrolitycznie przez stałe doładowywanie akumulatora podczas jazdy.

Zasiarczenie akumulatora prowadzi do zmniejszenia jego pojemności oraz obniżenia prędkości ładowania, co skutkuje spadkiem napięcia generowanego przez akumulator oraz zmniejszeniem jego pojemności. Najczęściej degradacja akumulatora wynikająca z jego wieku postępuje dość powoli i jest niezauważalna. Dopiero sytuacje związane z dużym obciążeniem elektrycznym uwydatniają problem. Ma to miejsce najczęściej zimą podczas rozruchu pojazdu, kiedy konieczny jest duży pobór prądu w krótkim czasie, ale też latem, kiedy korzysta się z wielu odbiorników elektrycznych.



Dariusz Panchyryz – Country Manager Banner Polska Sp. z o.o. zwraca uwagę na fakt, że lodówka w kabinie ciągnika zużywa około 1-3 Ah (a nawet więcej, gdy temperatury na zewnątrz są wyższe). Jeśli

będzie ona włączona przez weekend, to w pełni naładowany akumulator zostanie pozbawiony ponad połowy swojej energii elektrycznej.

Klimatyzacja zużywa ok. 10-30 Ah i wyłącza się, gdy poziom naładowania akumulatora osiągnie 45%. Przy temperaturze zewnętrznej rzędu $+30^\circ\text{C}$ można używać klimatyzacji przez 8-10 godzin, jeśli temperatura w kabinie będzie ustawiona na 26°C . Przy ustawieniu temperatury w kabinie do poziomu $+20^\circ\text{C}$ czas ten skraca się do ok. 4-5 godzin.

Ogrzewanie dodatkowe ma zapotrzebowanie na energię na poziomie 4-10 Ah i często jest największym obciążeniem dla akumulatora w okresie zimowym. Należy o tym pamiętać, ponieważ przy temperaturze zewnętrznej dochodzącej do -18°C pojemność akumulatora spada o połowę.

Do tego można dodać oświetlenie wewnętrzne kabiny, które zużywa 5 Ah, telewizor i system audio, które zużywają kolejne 5 Ah lub kolejne 4-5 Ah na ładowanie laptopa. W miarę możliwości nie należy stosować zewnętrznych przetwornic napięcia (inwerterów). Przekaznik napięciowy pobiera prąd spoczynkowy o wartości

1-2 Ah nawet wtedy, gdy nie jest podłączone żadne urządzenie! Jeśli nie jest to możliwe, należy pamiętać o odłączeniu przekaźnika napięciowego natychmiast po jego użyciu. Inwertery automatycznie przetwarzają prąd stały 12V lub 24V na prąd zmienny 230V, przy ich pomocy jest możliwe zasilanie laptopa, kompaktowego urządzenia kuchennego z ekspresem do kawy i mikrofalówką, telewizora, sprzętu hi-fi i innego urządzenia elektrycznego z prądem zmiennym.



Źródło: Banner Polska Sp. z o.o.

UŻYWAJ W SPOSÓB PRAWIDŁOWY

Kluczowym aspektem gwarantującym długowieczność akumulatora jest jego prawidłowe użytkowanie. Co to znaczy? Przede wszystkim chodzi o to, by akumulator był odpowiedni do zastosowania. Ponadto należy pamiętać, że praca z krótkimi cyklami jest dla każdego akumulatora szkodliwa. Częste wyłączanie i rozruch silnika spowodują, że źródło energii elektrycznej będzie stale niedoładowane.

w pojazdach ciężarowych ma kluczowe znaczenie dla jego żywotności i niezawodności. Wskazuje na kilka istotnych aspektów, które należy uwzględnić:

Dobór odpowiedniego akumulatora:

Pierwszym krokiem jest właściwy wybór akumulatora, który będzie dostosowany do specyfiki pojazdu i jego potrzeb energetycznych.

Zachowanie dodatniego bilansu energetycznego:

Ważne jest, aby pojazd utrzymywał dodatni bilans energetyczny, co oznacza, że akumulator powinien być regularnie doładowywany, zwłaszcza w przypadku intensywnego korzystania z urządzeń pokładowych.

Właściwa obsługa akumulatora:

Prawidłowy montaż, regularne testowanie, doładowywanie oraz dbałość o połączenia w układzie 24V to elementy, które mają bezpośredni wpływ na trwałość akumulatora. Systematyczna kontrola stanu technicznego oraz konserwacja są niezbędne, aby uniknąć przedwczesnych awarii.



Źródło: Banner Polska Sp. z o.o.

JĘŚLI JUŻ TRZEBA WYMIENIĆ

Dobór akumulatora – szczególnie do samochodu ciężarowego ma istotne znaczenie dla jego żywotności. Ważna jest technologia w jakiej akumulator jest wyprodukowany, czy jest odporny na głębokie rozładowanie, na pracę cykliczną, lub czy jest odporny na wstrząsy.



Krzysztof Najder – Fitment & Cataloguing Manager Automotive w firmie EXIDE Technologies dodaje, że jeśli popełnimy błąd podczas prawidłowego doboru akumulatora, to z konsekwencjami możemy borykać się przez cały czas eksploatacji.

Należy wziąć pod uwagę specyficzne warunki pracy pojazdu i wybrać technologię, która będzie wsparciem. Przykładowo – do pojazdu długodystansowego z akumulatorem na tylnej osi – wybierzmy akumulator z technologią HVR, która minimalizuje skutki wibracji i wydłuża żywotność akumulatora.



Źródło: EXIDE Technologies

Kolejnym ważnym zagadnieniem jest szeroko rozumiana właściwa eksploatacja – regularna kontrola stanu akumulatora (np. za pomocą inteligentnego testera Exide EBT965P) i w razie potrzeby doładowanie – najlepiej nowoczesną ładowarką np. Exide 12/15. Najprostszym sposobem na prawidłową obsługę akumulatora to utrzymywanie go w czystości – zarówno śnież, jak i wilgoć mogą zmieniać właściwości przewodzące połączeń, klem i przewodów, co może wpływać na utrudnienie doładowania lub przyspieszenie samorozładowania.



Szymon Winkler – przedstawiciel VARTA i ekspert w dziedzinie akumulatorów do samochodów użytkowych, podkreśla, że prawidłowa eksploatacja akumulatora



Źródło: Clarios Poland sp. z o.o.

Szymon Winkler dodaje, że dokonując wyboru warto wziąć pod uwagę takie czynniki jak miejsce montażu akumulatora - akumulatory umieszczone na tylnej osi pojazdu są narażone na intensywne drgania, dlatego w takich przypadkach należy wybierać modele spełniające normę V4, która zapewnia najwyższą odporność na wstrząsy i wibracje. Ponadto trzeba uwzględnić potrzeby energetyczne pojazdu. W nowoczesnych pojazdach ciężarowych coraz częściej korzysta się z licznych funkcji komfortu, takich jak systemy multimedialne, klimatyzacja postojowa czy podgrzewane siedzenia.

W takich sytuacjach zaleca się wybór akumulatorów o wyższej odporności na głębokie rozładowanie. Należy także zwrócić uwagę na to w jaki rodzaj akumulatora samochód był wyposażony fabrycznie. Jeśli pojazd fabrycznie wyposażony był w akumulatory typu EFB (Enhanced Flooded Battery), to należy montować co najmniej akumulatory tej samej klasy. Alternatywnie, można zastosować bardziej zaawansowane technologie, takie jak AGM (Absorbent Glass Mat), które zaoferują wyższą wydajność. Zastosowanie akumulatora niższej klasy, co oryginalny może nieść za sobą przykre konsekwencje w niedługim czasie od jego montażu.

Krzysztof Najder zwraca uwagę także na **parametry techniczne**, które muszą być zgodne z wymaganiami producenta pojazdu, **wytrzymałość w pracy cyklicznej**, która jest charakterystyczna dla pojazdów miejskich lub pokonujących długie trasy z bogatymi funkcjami hotelowymi oraz **prąd rozruchowy**, który ma znaczenie w pojazdach rolniczych, budowlanych lub pojazdach ciężarowych o dużych silnikach z podstawowym wyposażeniem.

WARTO SPRAWDZAĆ

W porównaniu do akumulatorów pojazdów osobowych, akumulatory pojazdów ciężarowych rozładowują się znacznie częściej.

Dlatego należy zwrócić szczególną uwagę na to, aby przynajmniej dwa razy w roku ładować akumulatory. Jeśli tego nie zrobimy, napięcie w stanie spoczynku akumulatorów może spaść z 25,44 V do 24,6 V lub jeszcze poniżej tej wartości.

Dariusz Panchyż zwraca uwagę na fakt, że w samochodzie ciężarowym mamy do czynienia z układem elektrycznym pojazdu o napięciu 24 V, w którym co najmniej dwa akumulatory 12 V są połączone szeregowo. Podczas sprawdzania napięcia ładowania

w pojeździe należy również sprawdzić indywidualne napięcie każdego akumulatora. Zaleca się okresowe sprawdzanie napięcia akumulatora za pomocą testera akumulatorów Banner BBT DBA 12V.

Przed rozpoczęciem ładowania akumulatorów z ciekłym elektrolitem należy sprawdzić poziom elektrolitu i w razie potrzeby uzupełnić niedobór wodą destylowaną lub demineralizowaną do znacznika poziomu maksymalnego lub, jeśli on nie występuje, należy zostawić przestrzeń około 15 mm od lustra elektrolitu do górnej pokrywy akumulatora. Na czas ładowania korki akumulatorów powinny być zamknięte.

O CZYM PAMIĘTAĆ?

W przypadku akumulatorów wykonanych w technologii AGM nie ma możliwości uzupełnienia elektrolitu. Spadek temperatury z +20 do -18°C zmniejsza pojemność akumulatora w Ah o ok. 50%! Należy zwracać uwagę na poziom naładowania akumulatora i unikać korzystania z dodatkowych odbiorników energii elektrycznej, gdy pojazd nie pracuje. Gdy silnik jest wyłączony, pobierana jest tylko energia z akumulatora (potrzebna do pracy lodówki/komputera/tabletu/systemu audio/innych dodatkowych odbiorników). Z odbiorników elektrycznych należy korzystać z rozważą, co jest ważne w czasie dłuższych przestojów.



Materiał powstał we współpracy z portalem Motofaktor, na podstawie informacji: **Banner, Clarios/Varta, Exide Technologies.**



The Original!

Made by ContiTech.



ContiTech Luftfedersysteme GmbH
airsprings_replacement@as.contitech.de
www.airspringreplacement.com

JURID®

www.jurid.pl

KŁOCKI HAMULCOWE DO POJAZDÓW UŻYTKOWYCH **BEZ MIEDZI**

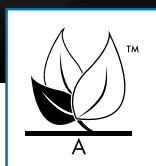

Zgodność z wymaganiami dotyczącymi zawartości kadmu, chromu, ołowiu, rtęci i azbestu

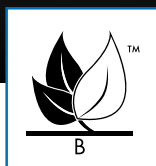

Zgodność z wymaganiami poziomu A, zawartość miedzi poniżej 5% całkowitej masy klocka



Zgodność z wymogiem „zero miedzi”, zawartość miedzi nie może przekraczać 0,5% całkowitej masy klocka

JURID® jest jednym z pierwszych producentów, który wprowadza klocki hamulcowe niezawierające miedzi do pojazdów użytkowych. Nasze klocki hamulcowe oznaczamy literą N i ikoną liścia, co oznacza, że zawierają mniej niż 0,5% miedzi. Przy produkcji klocków korzystamy z najlepszych technologii i przestrzegamy najbardziej rygorystycznych przepisów. JURID® dostosowuje się do wymagań USA, które od stycznia 2021 r. przewiduje mniej niż 5% zawartości miedzi w produktach oraz wymagań, które zaczną obowiązywać od stycznia 2025 r. przewidujących mniej niż 0,5% zawartości miedzi.

KŁOCKI HAMULCOWE BEZ MIEDZI POZNAJESZ PO:

- Oznaczeniu N i liścia na etykiecie pudełka
- Oznaczeniu N21 na klocku hamulcowym
- Informacji o produkcie w TecDoc

Jakość w każdym detalu



COPPER FREE SOLUTION

Jurid® jest zastrzonym znakiem towarowym firmy Tenneco Inc. lub jednej lub więcej jej spółek zależnych w jednym lub kilku krajach.

PRMU2102-EN

MONROE[®]

MAGNUM

NAJLEPSZE W SWOJEJ KLASIE MONROE[®] MAGNUM



SPRAWDZONA WYTRZYMAŁOŚĆ

Jako jedna z wiodących światowych marek oryginalnego wyposażenia i amortyzatorów na rynek części zamiennych, Monroe[®] jest synonimem jakości, trwałości i wydajności. Każdy amortyzator Monroe Magnum[®] produkowany jest z materiałów najwyższej jakości, które zapewniają długą żywotność w najbardziej wymagających warunkach pracy. Dlatego wiodący producenci pojazdów użytkowych wybierają amortyzatory Monroe[®].

AMORTYZATORY SIEDZEŃ, OSIOWE & KABINOWE



LIDER TECHNOLOGII OE

BPW Claas Agriculture **CNH** Agriculture and construction - APH - CCM **DAF Trucks** CF - LF - XF **Daimler Trucks** Actros - Arocs **Dennis Dart** Javelin - Niche market truck OEM - R-series - Rapier - Sabre - Specialty Trucks - Trident 2 **Foden** Alfa series **GAZ** Gazon Next **Hendrickson** A OEM's **ISRI** **Leyland Trucks** CF - F **Mercedes-Benz (EvoBus)** CapacityPlus - Citaro - Turismo **Nissan** F91 **Renault Trucks** C - D - K - Kerax - Magnum - Midlum - Premium - T **RVI** Kerax - Mascot - Midlum - Premium/Magnum **Scania** G - P - R - T **Setra (EvoBus)** S415 - S416 - S417 - S418 **Volvo Trucks** FE - FH - FL - FM - Midlum - VM **Zetor** Agricultural

MARTEX

OLEJE, SMARY, CHEMIA *do Twojego warsztatu!*

**DZIAŁ OLEJÓW I CHEMII
WARSZTATOWEJ**

Grzegorz Staroń

+48 538 508 310

g.staron@martextruck.pl





Środki smarne Shell do układów napędowych



1a Układ hydrauliczny



3a Dyferencjały i przekładnie główne

3b Krzyżaki wału napędowego i połączenia wielowypustowe

3c Przekładnie powershift



2a Silnik diesla

2b Skrzynka rozdzielcza



4a Oś przegubu

4b Sworznie zawieszenia

4c Sworznie łyżki



Główne wyzwania operacyjne	Rozwiązania	Ochrona przed zużyciem i powstawaniem osadów z myślą o wydłużeniu żywotności silnika	Długi okres eksploatacji oleju z myślą o mniejszej częstotliwości wymiany i zmniejszeniu zużycia produktu	Z myślą o czystości układu, niskich emisjach i oszczędności paliwa
<p>Silniki</p> <p>Złe warunki drogowe: Pył i piasek mogą powodować zużycie ściernie, które prowadzi do zmniejszenia wydajności silnika i większego zużycia paliwa.</p> <p>Gdy silniki są przeciążone lub są używane w terenie górzystym, bardziej się nagrzewają, co prowadzi do utleniania oleju i powstawania szlamu, który może powodować zatory i awarie urządzeń.</p>	<p>Shell Rimula R5 LE 10W-30 / 10W-40</p> <p>Shell Rimula R4 L 15W-40</p> <p>Shell Rimula R4 X 15W-40</p>	<p>● ● ● ● ●</p> <p>● ● ● ● ●</p> <p>● ● ● ● ●</p>	<p>● ● ● ● ●</p> <p>● ● ● ● ●</p> <p>● ● ● ● ●</p>	<p>● ● ● ● ●</p> <p>● ● ● ● ●</p> <p>● ● ● ● ●</p>
<p>Przekładnie</p> <p>Środek smarny musi charakteryzować się niską lepkością przy niskich temperaturach otoczenia.</p> <p>W wysokich temperaturach środek smarny musi tworzyć wytrzymały film smarny w celu ochrony mocno obciążonych łożysk i kół zębatach.</p> <p>W związku z tym, że powstaje dużo ciepła, środek smarny musi być odporny na utlenianie.</p>	<p>Shell Spirax S6 CXME</p> <p>Shell Spirax S4 CX 50 / 30 / 10W</p>	<p>● ● ● ● ●</p> <p>● ● ● ● ●</p>	<p>● ● ● ● ●</p> <p>● ● ● ● ●</p>	<p>● ● ● ● ●</p> <p>● ● ● ● ●</p>
<p>Układ hydrauliczny</p> <p>Jeśli powietrze nie jest szybko uwalniane, następuje spadek ciśnienia i ogólnej wydajności. Może to spowodować wybuchy pęcherzyków, co zmniejsza objętość oleju pod ciśnieniem.</p> <p>Powstawanie osadów negatywnie wpływa na wydajność i precyzję.</p> <p>Jeśli uszczelnienia nie są odpowiednio chronione może dojść do efektu stick-slip.</p>	<p>Shell Tellus S4 VE</p> <p>Shell Tellus S2 VX</p>	<p>● ● ● ● ●</p> <p>● ● ● ● ●</p>	<p>● ● ● ● ●</p> <p>● ● ● ● ●</p>	<p>● ● ● ● ●</p> <p>● ● ● ● ●</p>
<p>Oś napędowe</p> <p>Mniejsza częstotliwość wymiany oleju i dłuższa żywotność części</p> <p>Większa oszczędność paliwa.</p> <p>Trudne warunki pracy.</p> <p>Wysoka temperatura pracy z powodu ograniczonego przepływu powietrza.</p>	<p>Shell Spirax S3 ALS 80W-90 (ograniczony poślizg)</p> <p>Shell Spirax S3 AX 80W-90 / Shell Spirax S2 A 85W-140</p>	<p>● ● ● ● ●</p> <p>● ● ● ● ●</p>	<p>● ● ● ● ●</p> <p>● ● ● ● ●</p>	<p>● ● ● ● ●</p> <p>● ● ● ● ●</p>
<p>Łożyska kół</p> <p>Odporność na obecność wody lub wymywanie smaru.</p> <p>Inhibitor rdzy do ochrony przed korozją.</p> <p>Dodatki przeciwzużyciowe i dodatki EP.</p>	<p>Shell Gadus S3 V220C 2</p> <p>Shell Gadus S2 V220AC 2</p> <p>Shell Gadus S2 V220 2</p>	<p>● ● ● ● ●</p> <p>● ● ● ● ●</p> <p>● ● ● ● ●</p>	<p>● ● ● ● ●</p> <p>● ● ● ● ●</p> <p>● ● ● ● ●</p>	<p>● ● ● ● ●</p> <p>● ● ● ● ●</p> <p>● ● ● ● ●</p>

RUBiA
ENGINE OIL



Gama RUBIA OPTIMA

- efekt olejowej rewolucji w segmencie Truck



TotalEnergies



totalenergies.pl

TotalEnergies w klasie ciężkiej

Środki smarne, w tym oleje dla pojazdów ciężarowych TotalEnergies to ścisła rynekowa czołówka. Jednym z najnowszych produktów jest TotalEnergies Rubia Optima 3100 10W-40. To następca znanego i sprawdzonego oleju Rubia 8900 10W-40. Pod względem technicznym i jakościowym wyznacza on zupełnie nowe standardy. Legitymuje się np. najnowszymi specyfikacjami: API CK-4, ACEA E8 i E11 jak również szeregiem homologacji konstruktorów Mercedes-Benz, Volvo, Mack i Cummins.

TotalEnergies Rubia Optima 3100 10W-40 to wyjątkowy olej, który spełnia wymagania większości czołowych producentów samochodów ciężarowych, a jednocześnie nadaje się do starszych silników. To zatem idealna propozycja dla całych wielomarkowych flot, które sukcesywnie wymieniają swoje pojazdy na nowsze i z tego względu dysponują mieszanym parkiem samochodowym.

TotalEnergies Rubia Optima 3100 10W-40 to olej, który spełnia surowe wymagania najnowszych ekologicznych silników, a jednocześnie z powodzeniem można go stosować w pojazdach starszej daty, z większym przebiegiem.



Rubia Optima 3100 spełnia najnowsze, rygorystyczne wymagania API CK-4, ACEA E8 i E11

Ekologia jest jednym z największych motoryzacyjnych wyzwań ostatnich lat. Jej wyrazem jest norma API CK-4, która znacząco zaostrza wymagania jakościowe, w stosunku do poprzedniczki CJ-4.

Główne różnice to:

- dwukrotnie lepsza odporność na utlenianie
- lepsza odporność na utratę lepkości na skutek ścinania i napowietrzania oleju
- lepsza ochrona katalizatora i filtra cząstek stałych
- mniejsze zużycie silnika
- redukcja osadów na tłokach
- wzrost lepkości związany ze zwiększoną ilością sadzy.

Normy ACEA E8 i E11 to kolejne wydane w tym roku zaostrzone specyfikacje jakościowe, bez porównania bardziej rygorystyczne od dotychczasowych ACEA E6 i E9. Dla olejów oznacza to w praktyce:

- większą odporność na utlenianie zgodnie z wymaganiami API CK-4
- lepszą ochronę przeciwzuzyciową tulei i pierścieni (test Mack T12)
- skuteczniejsze blokowanie osadów na tłokach, zwłaszcza w obrębie pierścieni
- lepsze ochronę silnika przed zanieczyszczeniami mimo stosowania paliw ze zwiększoną ilością biokomponentów.

Inno-Boost – innowacyjna technologia w olejach Rubia OPTIMA

Aby spełnić powyższe wymagania w gamie produktów Rubia OPTIMA zastosowano zaawansowaną Technologię Inno-Boost. W składzie oleju użyto dodatków zawierających odpowiednią kombinację przeciwutleniaczy. Te aktywne cząsteczki hamują powstawanie rodników utleniania i utrzymują nienaruszone łańcuchy węglowodorowe. W rezultacie lepkość oleju silnikowego pozostaje stabilna i utrzymuje właściwości oleju przez dłuższy czas. Znacząco wpływa to na żywotność silnika, jego moc, czystość, zużycie paliwa oraz ochronę układu oczyszczania spalin.

Rubia Optima 3100 zarówno dla najnowszych jak i dla starszych silników

Gama olejów Rubia Optima spełniająca normę API CK-4 to duży przeskok technologiczny w stosunku do starszych produktów z API CJ-4. Warto jednak podkreślić, że spełnienie wymagań najnowszych silników nie ogranicza zastosowania dla jednostek starszych.

Dzięki specyfikacji API CK-4 + ACEA E8, E11 i najwyższej homologacji, Rubia Optima 3100 10W-40 ma bardzo szerokie zastosowanie. Spełniając zróżnicowane wymagania wielu producentów silników, z łatwością nadaje się do zastosowania przy obsłudze całych flot najnowszych pojazdów ciężarowych. Skutecznie zastępuje także, sprawdzone środki smarne, np. bardzo popularny olej Rubia TIR 8900 10W-40.



Płyn do układu chłodzenia **TEXACO EGX Antifreeze/Coolant**

Najwyższej jakości ochrona dla silnika
bez względu na pogodę



Generalny dystrybutor produktów Texaco w Polsce  SYNERGY OIL
POLSKA

MANNOL®

Innowacyjne NOWOŚCI

Купите Маннол



MN7123-20

MN7124-20

MN2102-20



8033-4.5



8032-4.5



8031-4.5

MN2111-20

TITAN

Kompleksowa gama środków smarnych dla pojazdów Heavy Duty

MOVING YOUR WORLD

LUBRICANTS.
TECHNOLOGY.
PEOPLE.



STWORZONE DO CIĘŻKIEJ PRACY

Podzespoły w maszynach wykorzystywanych w przemyśle budowlanym czy wydobywczym wymagają najlepszych technologicznie środków smarnych, przystosowanych do pracy pod dużymi obciążeniami. Aby zapewnić niezawodną pracę silnika, hydrauliki i innych układów oraz chronić podzespoły w celu zapewnienia maksymalnej żywotności, opracowujemy najwyższej jakości oleje i smary.

Nasze wysokowydajne oleje silnikowe zapewniają obniżenie kosztów operacyjnych dzięki zmniejszeniu zużycia paliwa i oleju oraz wydłużeniu okresów między wymianami oleju.

Zeskanuj kod QR i pobierz dedykowany katalog środków.





NIEZAWODNA OCHRONA I WYDAJNOŚĆ W KAŻDYCH WARUNKACH

Grafen Professional – chemia, która wyprzedza oczekiwania.



Odrdzewiacz 500ml GPRR	Multi-penetrant 400ml GPMP	Kontakt spray 500ml GPCS	Smar miedziowy 500ml GPCG	Zmywacz do ham. 500ml GPBC	Smar do łańcucha 400ml GPCL
-------------------------------------	-----------------------------------------	---------------------------------------	----------------------------------------	-----------------------------------------	------------------------------------------



Produkty dostępne w Oddziałach MARTEX

www.martextruck.pl



Nowe reflektory z serii **HELLA VALUEFIT BLADE** *...dla władców szos...*

Nowe rozwiązania oświetleniowe

Producenci oświetlenia samochodowego prześcigają się w technologiach, które mają zapewnić bezpieczeństwo użytkownikom dróg. Jednym z najnowszych trendów w tej dziedzinie są światła drogowe z wbudowanymi lampami pozycyjnymi, które są przeznaczone głównie dla pojazdów ciężarowych. Te zaawansowane technologicznie systemy łączą funkcje oświetlenia drogi z lampami pozycyjnymi, co przynosi szereg korzyści dla kierowców i innych użytkowników dróg.

W praktyce oznacza to, że lampy te wykonują podwójną funkcję: oświetlają drogę przed pojazdem nawet do 650 metrów oraz pełnią rolę lamp pozycyjnych, czyli światła sygnalizacyjnych informujących inne pojazdy o obecności pojazdu na drodze.

Jednym z takich rozwiązań jest to, które proponuje HELLA. Są to nowe światła drogowe w technologii LED z wbudowanym światłem pozycyjnym BLADE.

Reflektory serii HELLA VALUEFIT BLADE

Nowa seria HELLA VALUEFIT BLADE doskonale oświetla drogi, a dzięki swojemu stylowemu i efektownemu wzornictwu rzuca się w oczy na każdym pojeździe – czy to jako światło drogowe o liczbie referencyjnej 25 lub 50, czy też jako światło pozycyjne o barwie białej lub bursztynowej. Nowa gama produktów dostępna jest w 18 różnych wersjach, dlatego wyróżnia się maksymalną uniwersalnością, do każdego pojazdu pasuje odpowiednia wersja. Okrągłe modele w dwóch rozmiarach 18 cm i 22 cm są dostępne z chromowaną lub czarną obudową. To jednak nie wszystko. Po raz pierwszy

do JAZDY DZIENNEJ



do JAZDY TERENOWEJ



HELLA wprowadza na rynek bursztynowe światło pozycyjne do użytku w terenie. Wszystkie okrągłe modele są dostępne również w wariantcie biało-bursztynowym. Podczas montażu to użytkownik decyduje jaki będzie kolor światła. Prostokątna wersja 22 cm z chromowanym pierścieniem ozdobnym jest również dostępna z białym lub bursztynowym światłem pozycyjnym.

HELLA VALUEFIT BLADE to wysokiej jakości, wytrzymałe reflektory dodatkowe z solidnymi aluminiowymi obudowami. Po zamontowaniu pozostają pewnie na swoim miejscu dzięki czarnym, mocnym śrubom, oraz uchwytem mocującym wykonanych z włókna szklanego. Wersje okrągłe są mocowane w pozycji stojącej - natomiast model prostokątny może być montowany zarówno w pozycji stojącej, jak i wiszącej. Dodatkowo z myślą o jeździe w terenie stworzono efektywne osłony reflektorów do HELLA VALUEFIT BLADE w kolorze czarnym, łatwe do zamocowania i zupełnie bezpieczne. Wyróżniają się za sprawą logo HELLA i designu światła pozycyjnego, które charakteryzuje ekstrawagancki wygląd.

Najważniejsze cechy reflektorów HELLA VALUEFIT BLADE to:

- Zintegrowane światła pozycyjne o barwie białej lub przełączanej białej/bursztynowej.
- Wysoka wydajność świetlna technologii LED

zapewnia jasne i wyraźne światło o barwie 6000K, które zwiększa bezpieczeństwo na drodze.

- Długa żywotność w porównaniu z tradycyjnymi żarówkami. Reflektory LED charakteryzują się znacznie dłuższym czasem bezawaryjnej pracy, co przekłada się na niższe koszty eksploatacji.
- Stylistyczny design: Nowoczesny wygląd reflektorów Blade sprawia, że są one idealnym wyborem dla osób ceniących sobie estetykę i styl w swoich pojazdach, oraz lubiących wyróżnić się na drogach.
- Zróżnicowany kształt do wyboru od okrągłych o średnicach 180 mm i 220 mm po prostokątne 220 mm
- Prostokątny model HELLA VALUEFIT Chrome Blade RE 9" może być montowany zarówno w pozycji stojącej, jak i wiszącej.
- Dwie wersje wykończenia reflektora do wyboru chromowany i czarny.
- Wyjątkowe osłony reflektorów dodatkowo eksponujące unikalne kształty światła pozycyjnego.
- Homologacja ECE R10 (EMC), R148 (światło pozycyjne białe) oraz R149 (światło drogowe).
- Wielonapięciowy układ do instalacji elektrycznych pojazdów 12 V / 24 V.
- Najwyższy stopień ochrony przed wnikaniem stałych lub ciekłych ciał obcych IP69K, IP67.



Części do naczeł Sampa

wyprodukowane tak, aby udźwignąć ciężar Twojej firmy

Sampa wie, że ładunek stanowi najważniejszy element Twojego biznesu. Oferujemy szeroką gamę niezawodnych komponentów zawieszenia naczeł o dużej wytrzymałości. Każda część jest projektowana i produkowana w naszych fabrykach w celu zapewnienia wydajności, bezpieczeństwa i trwałości pojazdów użytkowych.



sampa.com

expectmore



Membrana
Miecha



Miech Osi
Podnoszonej



Poduszka
Kabiny Z Amortyzatorem



Tuleje
Gumowe



Piasta Koła



Amortyzator



Dźwignia Rozpieraka



Sprzęg Naczepy



Siłowniki Hamulcowe



Tuleje
Gumowe



Czop Zaczepowy
Naczepy

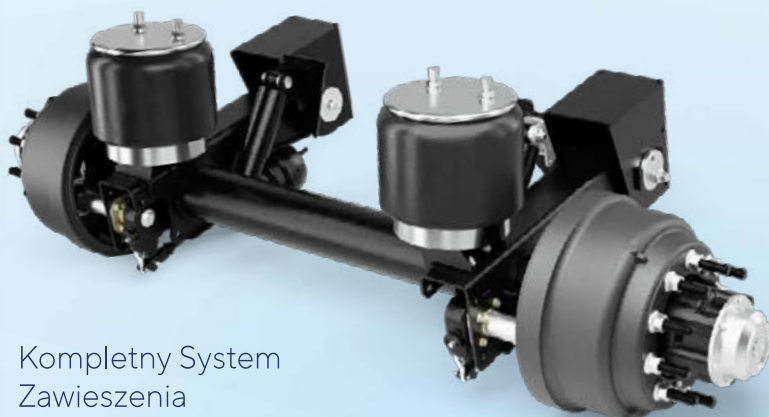

Kompletny System
Zawieszenia



Siodło Kpl

Zapoznaj się z naszymi produktami, zamów lub skontaktuj się z nami w celu uzyskania natychmiastowej pomocy za pośrednictwem naszej strony internetowej, aby uzyskać fachowe wskazówki oraz gwarantowaną szybką dostawę. Zaufaj częściom do naczep Sampa, aby zapewnić odpowiednie rozwiązania dla rozwoju Twojej firmy.



DLACZEGO GEOMETRIA JEST TAKA WAŻNA?

Pojazdy poruszają się dzięki tarcia opon o nawierzchnię. Tarcie umożliwia przyspieszanie, hamowanie oraz zmianę kierunku ruchu. Tarcie jest potrzebne, ale w ściśle określonych warunkach. Jego nadmiar jest wręcz kłopotliwy.

Wszystkie koła pojazdu lub zestawu pojazdów ustawione są równoległe do osi wzdłużnej pojazdu. Takie ustawienie kąt gwarantuje najmniejsze możliwe opory ruchu podczas jazdy na wprost. W rzeczywistości zawieszenie pracuje, zmieniają się wzajemne położenia kąt względem siebie i względem konstrukcji nośnej pojazdu, zmienia się kierunek ruchu, przechylenie pojazdu. Te wszystkie zmienne powodują, że rzadko kiedy mamy do czynienia z sytuacją, kiedy koła rzeczywiście ustawione są idealnie równoległe do geometrycznej osi jazdy oraz do geometrycznej osi podwozia.

GEOMETRYCZNA OŚ JAZDY I OŚ PODWOZIA

Aby poprawnie zdefiniować parametry geometryczne potrzebne są dwa odniesienia. Pierwszym jest geometryczna oś podwozia, a drugim geometryczna oś jazdy. W sytuacji idealnej osie te powinny się pokrywać. Oś geometryczna podwozia to oś wyznaczona przez środek osi przedniej i środek osi tylnej pojazdu. Geometryczna oś jazdy to prosta dzieląca kąt zbieżności całkowitej kąt tylnych na dwa równe kąty (dwusieczna, ilustracja 1). Jeżeli osie kąt przednich i tylnych są do siebie równoległe i nie przesunięte względem siebie oraz

zbieżności półkątowe kąt tylnych są takie same, to geometryczna oś jazdy pokrywa się z osią symetrii. W przeciwnym wypadku występuje tzw. odchylenie geometrycznej osi jazdy od osi symetrii. Dzieje się tak na przykład w przypadku przesunięcia bocznego osi, lub różnej zbieżności półkątowej kąt przednich.

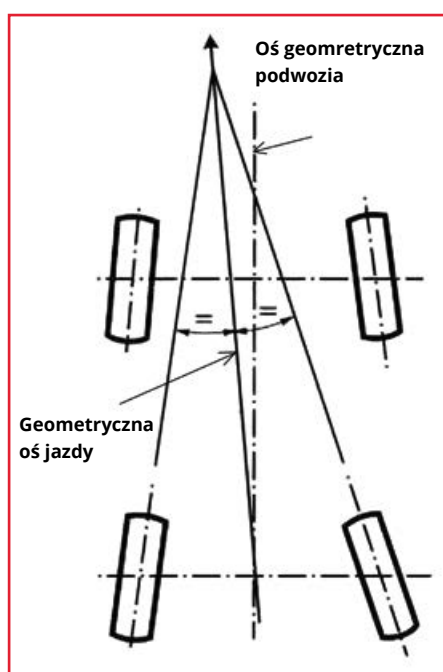

Ilustracja 1. Geometria osi jazdy i geometryczna oś podwozia.

PODOBNIENIE W NACZEPIE

Podobne zależności występują w naczepach. Odchylenie jednej osi powoduje wystąpienie sił bocznych na wszystkich kołach naczepy, a co za tym idzie spowoduje to przedwczesne zużycie opon. Aby określić oś jazdy naczepy konieczne jest zweryfikowanie ustawienia osi bazowej naczepy względem sworznia zaczepu. Osią bazową jest w tym przypadku ostatnia oś naczepy. Jeśli jej ustawienie będzie prostopadłe do prostej przechodzącej przez środek osi i sworzni, to do tej bazy należy regulować ustawienie pozostałych osi naczepy.

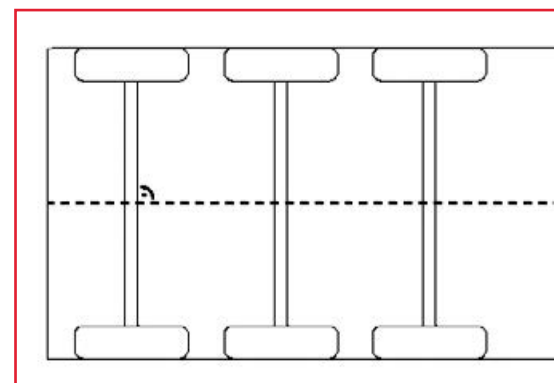

Ilustracja 2. Geometria osi jazdy naczepy.

POJAZDY WIELOOSIOWE

W pojeździe wieloosiowym odchylenie jednej osi od geometrycznej osi podwozia powoduje odchylenie siły napędowej, co będzie powodowało konieczność korygowania toru jazdy za pomocą kierownicy. Dodatkowo powstanie szereg sił bocznych działających na pozostałe osie lub oś w tandemie, co będzie skutkowało niszczeniem opon (ilustracja 4).

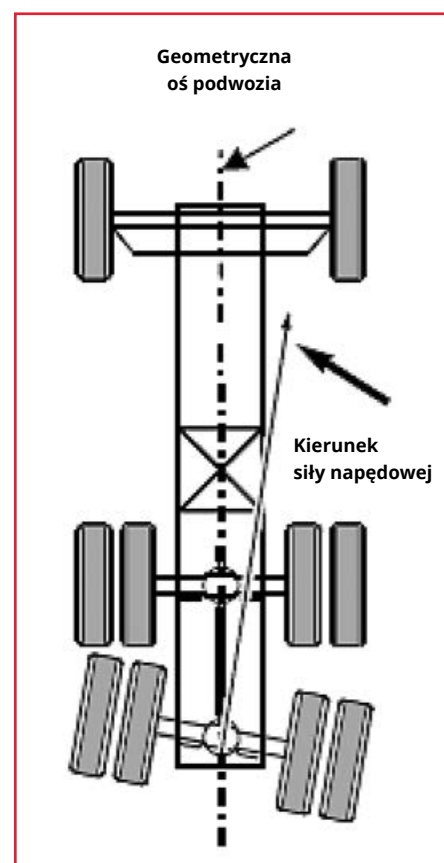

Ilustracja 3. Odchylenie osi powoduje zmianę kierunku siły napędowej

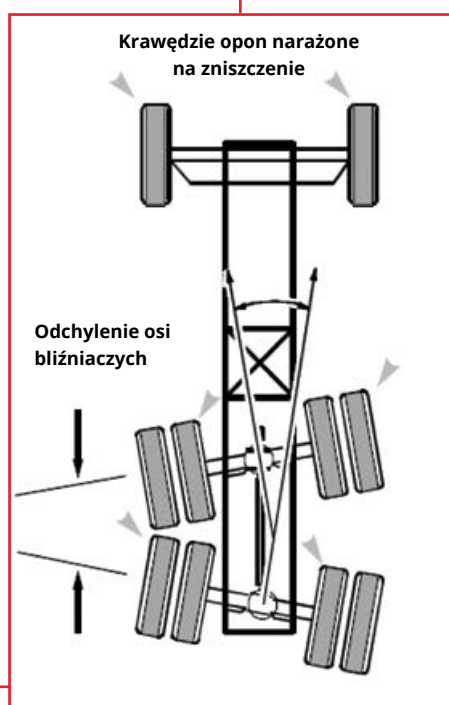
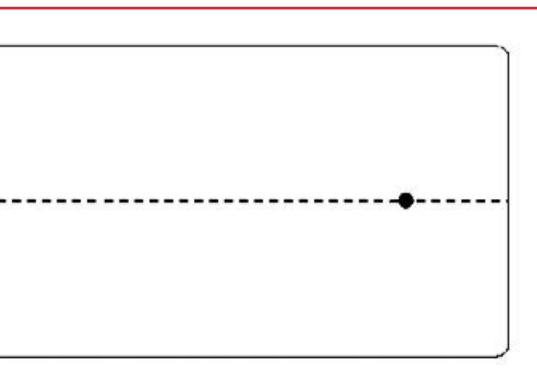

Ilustracja 4. Odchylenie osi bliźniaczych powoduje nadmierne zużycie opon na wskazanych krawędziach.

DLACZEGO ZBIEŻNOŚĆ JEST TAK WAŻNA?

Jednym z podstawowych parametrów geometrycznych zawieszenia jest zbieżność kół. Jest to wartość określająca wzajemne położenie względem siebie kół przednich lub tylnych, patrząc od przodu pojazdu. Wartości zbieżności są dodatnie, jeżeli koła skierowane są do wewnątrz. Jeżeli koła skierowane są na zewnątrz to wartości są ujemne, a koła określa się mianem rozbieżnych (ilustracja 5).

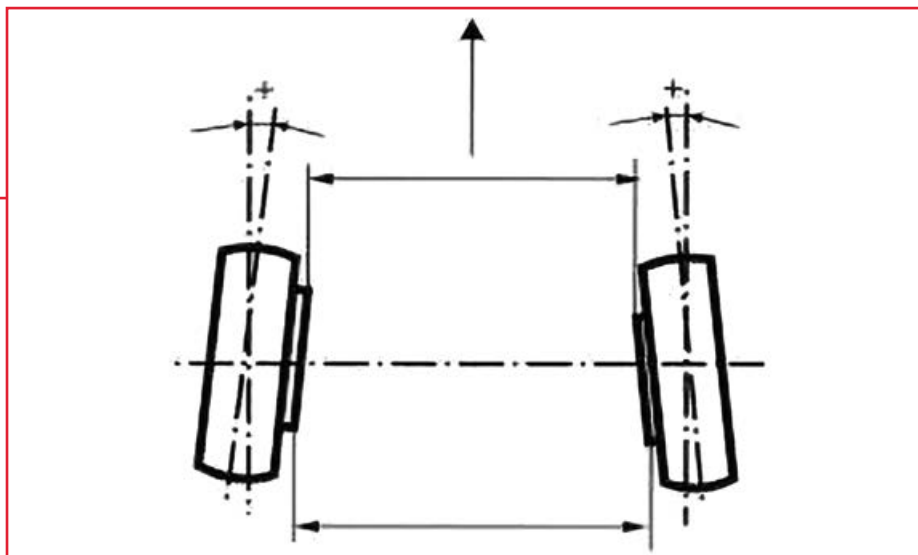

Ilustracja 5. Zbieżność kół jest dodatnia, jeśli koła są zbieżne.

W zależności od zastosowanego przyrządu zbieżność mierzona jest w stopniach, jako kąt pomiędzy płaszczyznami symetrii kół, lub jako wartość liniowa w milimetrach. Zbieżność może być także wyrażona jako suma zbieżności połowkowych każdego z kół osobno. W przypadku, gdy zbieżność odbiega od zaleceń producenta podczas jazdy na wprost wystąpią zwiększone opory ruchu powodujące zużywanie się brzegów opon, natomiast podczas jazdy po łuku jedno z kół kierowanych będzie w stałym poślizgu, ponieważ nie będzie się toczyć po łuku, który wynika z zasady Ackermana mówiącej, że środki okręgów po których porusza się koło wewnętrzne i koło zewnętrzne osi kierowanej muszą znajdować się w tym samym punkcie.

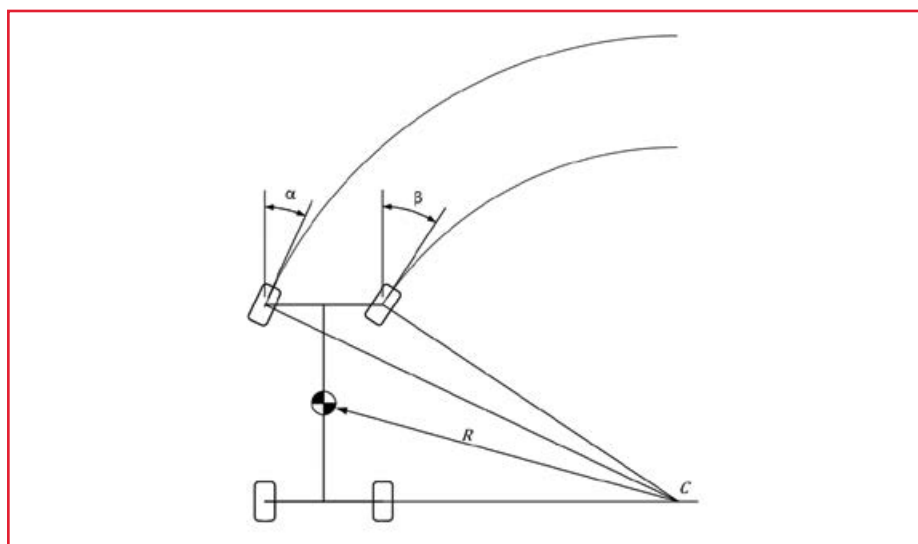

Ilustracja 6. W trakcie jazdy po łuku koła kierowane są odchyłone od osi wzdłużnej pojazdu pod różnymi kątami ($\alpha \neq \beta$) i toczą się po okręgach o różnych promieniach. Aby uniknąć poślizgu okręgi te muszą mieć środek w tym samym punkcie „C”. Nieprawidłowo ustawiona zbieżność spowoduje, że jedno z kół będzie w stałym poślizgu podczas jazdy po łuku.

Materiał powstał we współpracy z portalem **Motofaktor**

MOTOFAKTOR



KIERUNEK

NA EKO

AdBlue®

NOx_y®



Nie warto oszczędzać na jakości produktu

Jakość produktu to fundament biznesu. Warto pamiętać o tym w przypadku zaopatrzenia się w wodny roztwór mocznika i wybierać NOXy® AdBlue®. Produkty niższej jakości mogą doprowadzić do uszkodzeń i generować ostatecznie większe koszty, niż zakupienie sprawdzonego roztworu o wysokiej jakości.



Jakość to wynik wieloletniego procesu

Nasz produkt odpowiada na to wyzwanie - NOXy® AdBlue® to preparat spod rąk dostawcy z piętnastoletnim doświadczeniem w zakresie produkcji i dostaw wodnego roztworu mocznika 32,5% - AdBlue® do odbiorców ze wszystkich segmentów rynku. Gwarantuje to nie tylko najwyższą jakość, lecz także profesjonalną i terminową obsługę zamówień. Bezpieczny produkt powinien spełniać normy ISO 22241 (potwierdzeniem jest certyfikat jakości) oraz w pełni odpowiadać na aktualne normy emisji spalin (Euro V oraz Euro VI).



Nieodpowiednie produkty to duże ryzyko

Jakość wodnego roztworu mocznika 32,5% opiera się przede wszystkim o czystość jego składu. Preparaty niezgodne z normami ISO lub niepewnego pochodzenia mogą wywołać istotne szkody.

- *Technologia SCR oparta jest o selektywną redukcję katalityczną - to ona, przy użyciu roztworu mocznika NOXy®, rozkłada tlenki azotu NOx w azot i wodę. Proces ten stosujemy na szeroką skalę nie tylko w przypadku samochodów ciężarowych, ale także w sprzętach rolniczych, budowlanych, czy statkach morskich. Łatwo więc dojść do wniosku, że absolutnym fundamentem jest skład i czystość mocznika, którego używamy - tłumaczy Agnieszka Marzec-Łazuga - Dyrektor Biura Sprzedaży Produktów Chemicznych.*



Sprawdzony produkt to troska o środowisko i korzyść biznesowa

NOXy® od Grupy Azoty jest rozwiązaniem wykorzystywanym w systemie SCR, które umożliwia oczyszczenie szkodliwych związków emitowanych przez silniki Diesla. Dzięki jego użyciu możliwe jest sprostanie wymogom nałożonym przez Unię Europejską w zakresie limitu NOx. Warto wybierać oryginalny produkt, który pomaga chronić zdrowie i środowisko naturalne przed degradacją.

Liczyby nie kłamią - 25 ciężarówek spełniających normę EURO V emituje tyle szkodliwych substancji, co 1 ciężarówka w latach 70-tych. Od początku 2014 roku obowiązuje norma EURO VI, ustanowiona już w 2008 roku przez Parlament Europejski, która ogranicza emisję NOx o kolejne 80%.

Przy użyciu NOXy® AdBlue® wszyscy możemy sprostać tym wymogom.





AKUMULATORY W POJAZDACH CIĘŻAROWYCH

WSKAZÓWKI I PORADY - SPRAWDZENIE STANU AKUMULATORA

Nadszedł idealny moment, aby skontrolować stan akumulatora i jego zewnętrzne ładowanie. Częste krótkie trasy, nieregularna jazda, codzienne rozruchy na zimno oraz dodatkowe odbiorniki elektryczne mogą znacząco obniżyć poziom energii akumulatorów. Zapewnij im dodatkową dawkę energii poprzez zewnętrzne doładowanie.

AKUMULATORY BUFFALO BULL MAKSYMALNA MOC W SEKTORZE POJAZDÓW UŻYTKOWYCH

Seria akumulatorów Banner Buffalo Bull oferuje idealne rozwiązanie dla każdego wyzwania w sektorze pojazdów użytkowych. Niezależnie od tego, czy chodzi o długie trasy, transport dystrybucyjny ciężki, użytkowanie w maszynach budowlanych i pojazdach specjalnych – każdy akumulator Banner spełnia najwyższe wymagania dotyczące niezawodności, wydajności i odporności.



**YOU GET THE
POWER
PEŁNIA ENERGII**

BUFFALO BULL
NIEZAWODNA JAKOŚĆ MARKI.

BUFFALO BULL SHD PROFESSIONAL
ZNACZNIE WIĘCEJ MOCY DLA POJAZDÓW UŻYTKOWYCH.

BUFFALO BULL EFB
MOC DLA POJAZDÓW CIĘŻAROWYCH NA DALEKIE TRASY.

BUFFALO BULL AGM
MEGA MOC DLA POJAZDÓW CIĘŻAROWYCH NA DALEKIE TRASY.

Nasze produkty:



WYDOBYJ WIĘCEJ MOCY Z TWOICH AKUMULATORÓW!



Poniższe wskazówki pomogą Ci maksymalnie wykorzystać moc akumulatorów w pojazdach ciężarowych, zarówno podczas przerw, jak i dłuższych przestojów.



1. Kontrola poziomu elektrolitu

Sprawdź i uzupełnij poziom elektrolitu, jeśli to konieczne. Akumulatory AGM nie wymagają tej czynności.



2. Aktywność i mobilność

Nie używane akumulatory tracą pojemność. Regularne doładowywanie, np. za pomocą Banner Accucharger, zapobiega zasiarczeniu i rozwarstwianiu kwasu.



3. Stan naładowania

Ładowarki z wyświetlaczem pomagają monitorować stan akumulatora, ostrzegając przy zbyt niskim poziomie naładowania.



4. Zima

Przy niskich temperaturach pojemność akumulatora może spaść o 50%. Unikaj korzystania z dodatkowych odbiorników, gdy pojazd jest wyłączony.



6. Odpowiednie dopasowanie trybu pojazdu

Korzystaj ostrożnie z odbiorników elektrycznych podczas postoju, aby nie rozładować akumulatora.



5. Odłączenie odbiorników elektrycznych

Zmieniaj tryby pojazdu (postojowy, mieszkalny) w zależności od potrzeb, aby zarządzać zużyciem energii.

ŁADOWANIE AKUMULATORÓW – DWA NIEZAWODNE AKCESORIA Banner

Niektóre trasy wymagają więcej energii, niż się spodziewasz. W takich przypadkach niezastąpione będą ładowarki Banner, idealne do częstego ładowania wyrównawczego akumulatorów do 240Ah:



Banner Accucharger 24V 10A Recovery



Banner Accucharger 24V 10A Recovery

Urządzenia rozruchowe Banner Booster

Gdy pojazd nie chce się uruchomić, Banner Booster dostarcza mobilną moc wszędzie tam, gdzie jest potrzeba. Niezawodny w każdych warunkach!

Więcej wskazówek:



Asortyment dostępny
w sieci MARTEX
www.martextruck.pl

MARTEX

Dystrybutor
Części Zamiennych

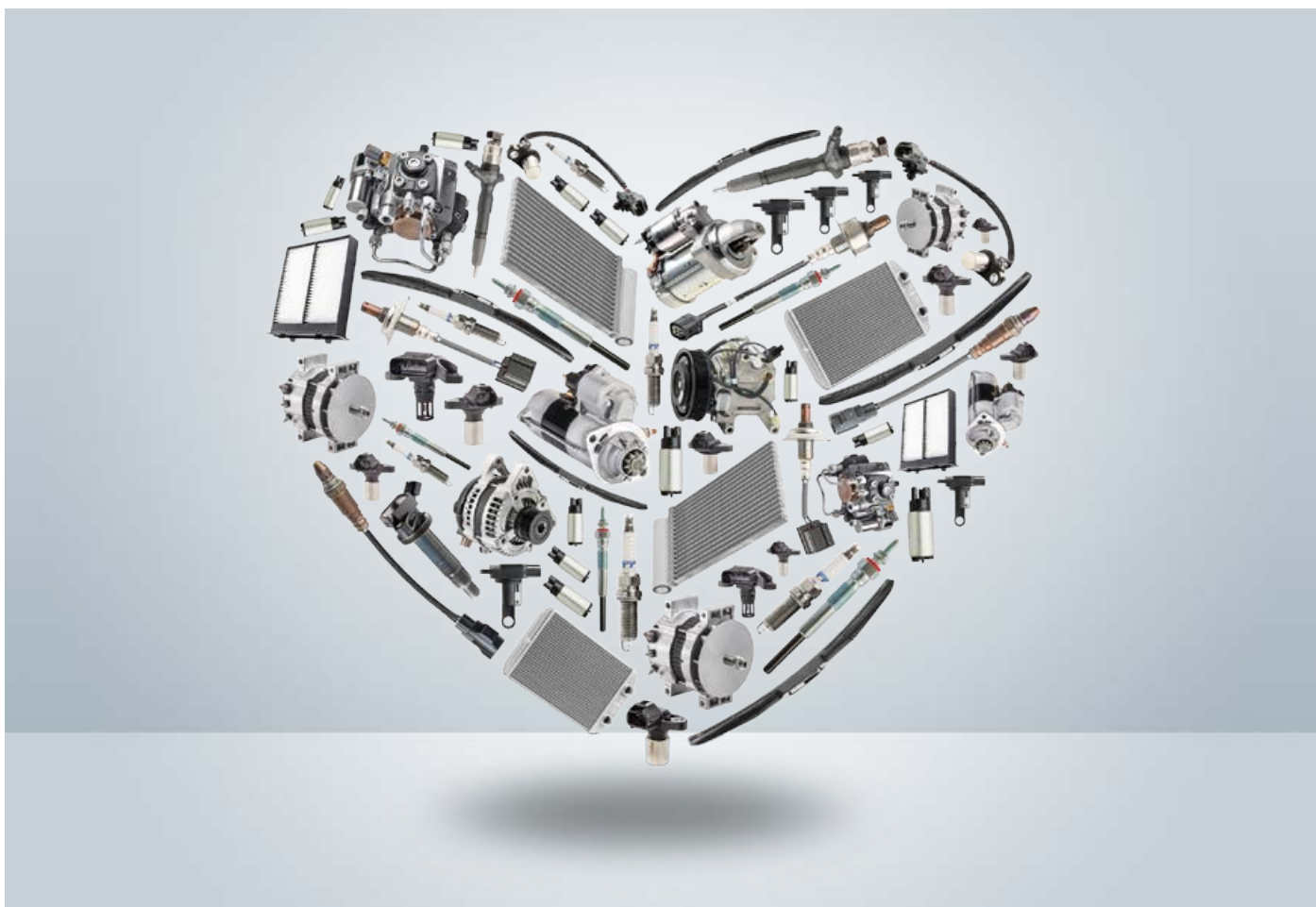

The DENSO logo is presented in a red rectangular box with a white curved element on the left side, creating a stylized 'D' shape.

CZY SAMOCHÓD MOŻE SIĘ ZAKOCHAĆ?

Oczywiście. Dziewięć na każde dziesięć samochodów na świecie kocha części DENSO. Nasi inżynierowie i projektanci pracują nieustraszenie, precyzyjnie produkując i testując części zgodnie ze standardami OE, dzięki czemu nasze komponenty są zaawansowane technologicznie, najlepsze w swojej klasie i całkowicie niezawodne. Dodaj to tego fachową pomoc techniczną i zrozumiesz, dlaczego producenci aut tak często wybierają DENSO. To mądry wybór.

WYBIERZ DENSO. Uwolnij swoje myślenie.

www.denso-am.pl
www.denso-technic.com/pl

Driven by
Quality

WSPARCIE, GDZIE GO POTRZEBUJESZ NAJBARDZIEJ



Kabina i siedzenia



Zawieszenie ciągnika
i naczepy



Oś podnoszona
oraz pozostałe aplikacje



Produkty dostępne
w punktach sprzedaży
www.martextruck.pl

Firestone

AIRIDE

www.firestoneairide.com



BOSMA®
for better life

WYSOKA JAKOŚĆ OŚWIETLENIA TO TWOJE BEZPIECZEŃSTWO

Zastanawiasz się, jak poprawić bezpieczeństwo na drodze?

Kluczowym elementem jest odpowiednie oświetlenie samochodowe, które nie tylko zwiększa widoczność, ale także zapewnia lepszą komunikację z innymi uczestnikami ruchu. Oto kilka powodów dla których warto o nie zadbać.

WIDOCZNOŚĆ DLA KIEROWCY

Dobre oświetlenie umożliwia lepsze widzenie drogi, przeszkód, znaków drogowych i innych uczestników ruchu drogowego. To szczególnie ważne podczas jazdy w nocy, w złych warunkach pogodowych, w tunelach czy na nieoświetlonych drogach.

WIDOCZNOŚĆ DLA INNYCH

Prawidłowo działające światła sprawiają, że pojazd jest lepiej widoczny dla innych kierowców, pieszych i rowerzystów. To pomaga w unikaniu kolizji i wypadków.

KOMUNIKACJA NA DRODZE

Światła sygnalizacyjne, takie jak kierunkowskazy, stopu czy awaryjne, pozwalają kierowcom komunikować swoje zamiary innym uczestnikom ruchu drogowego. Dzięki temu mogą oni odpowiednio zareagować na wykonywane manewry.



PRZEPISY I REGULACJE

W wielu krajach istnieją przepisy regulujące rodzaje oświetlenia samochodowego. Przestrzeganie tych przepisów jest kluczowe dla bezpieczeństwa na drogach.

PRAWIDŁO UŻYTKOWANIE I KONSERWACJA

REGULARNA KONTROLA I WYMIANA ŻARÓWEK

- Żarówki powinny być regularnie sprawdzane i wymieniane w razie potrzeby.
- Równoczesna wymiana obu żarówek reflektorowych zapewnia równomierne oświetlenie.

USTAWIENIE ŚWIATEŁ

- Światła powinny być prawidłowo ustawione, aby zapewniać optymalne oświetlenie drogi i minimalizować oślepianie innych kierowców.
- Niewłaściwie ustawione światła mogą zmniejszać widoczność i zwiększać ryzyko wypadków.



CZYSTOŚĆ REFLEKTORÓW

- Reflektory powinny być regularnie czyszczone z brudu, błota i śniegu, aby zapewniać maksymalną efektywność.



INWESTYCJA W JAKOŚĆ I BEZPIECZEŃSTWO

Produkty Bosma spełniają najwyższe standardy jakości i bezpieczeństwa, co jest potwierdzone licznymi certyfikatami. Oświetlenie podlegające obowiązkowi certyfikowania (zgodnie z Regulaminem nr 37 EKG ONZ) posiada wymagane świadectwa homologacji. Dzięki temu masz pewność, że inwestujesz w sprawdzone i niezawodne rozwiązania.

INNOWACYJNA TECHNOLOGIA

Bosma nieustannie inwestuje w rozwój technologii oświetleniowej, aby dostarczać produkty najwyższej jakości. Nowoczesne technologie, takie jak światła LED, znacznie poprawiają efektywność oświetlenia pojazdów, zwiększając tym samym bezpieczeństwo na drodze.

SZEROKA OFERTA PRODUKTÓW

Bosma oferuje szeroką gamę produktów oświetleniowych dostosowanych do różnych potrzeb:

- Światła mijania, drogowe i przeciwmgielne: żarówki halogenowe, palniki ksenonowe oraz LED
- Światła pomocnicze: żarówki konwencjonalne, LED
- Lampy robocze, latarki warsztatowe, czołowe i podręczne: LED

Nie czekaj, popraw bezpieczeństwo swojej jazdy już dziś! Zapoznaj się z ofertą oświetlenia firmy Bosma i przekonaj się, jak nowoczesne rozwiązania mogą zwiększyć komfort i bezpieczeństwo na drodze. Sprawdź Naszą gamę produktów w ofercie firmy **MARTEX**

Zeskanuj kod QR
Odwiedź naszą stronę
www.bosma-group.eu



AUTOMOTIVE SOLUTIONS



RODOWÓD OE ZAPEWNIĄ DOPASOWANIE I FUNKCJONALNOŚĆ

Jako producent pomp wodnych cieszący się reputacją jednego z wiodących światowych dostawców układów napędu paska pomocniczego do ciężkich zastosowań firma Gates dysponuje bogatą wiedzą techniczną.

Opracowaliśmy serię pomp wodnych o jakości OE, na których mogą polegać wszyscy operatorzy samochodów ciężarowych i autobusów. Dysponujemy systemami zapewniającymi wsparcie techniczne, o ile jest niezbędne.

Pompy wodne FleetRunner są idealnie dopasowane dzięki zastosowaniu najwyższej jakości materiałów. Wydajność OE jest zapewniona dzięki precyzyjnie wyważonemu wirnikowi, indywidualnym testom wszystkich zamontowanych uszczelek i łożysk oraz ostatecznym próbom szczelności odlewu, a także każdego w pełni zmontowanego zespołu.



PODAŻAJ Z JAKOŚCIĄ GATES

Tak jak w przypadku wszystkich naszych produktów do ciężkich zastosowań, możesz liczyć na wysokiej jakości niezawodne części, które zapewnią bezproblemowe działanie przez cały okres eksploatacji pojazdu.

- Wyprodukowano zgodnie z normami ISO/TS 16949
- W 100% przetestowane, zintegrowane łożyska oraz uszczelki
- Precyzyjnie obrobione powierzchnie zapewniające odpowiednie dopasowanie i uszczelnienie
- Nowe pompy — bez rdzeni
- Kompleksowy program szkoleń oraz webinaria na żywo na temat układu chłodzenia i korozji silnika



WYCZYŚĆ UKŁAD

Niewłaściwe płukanie układu może doprowadzić do uszkodzenia nowo zamontowanej pompy wodnej powodując frustrację i problemy gwarancyjne. Wykonaj kompletne płukanie układu chłodzenia przy użyciu narzędzia PowerClean™, które uderza wodą w nagromadzone osady zanieczyszczeń i kamienia bez użycia agresywnych środków chemicznych.

Firma Gates zaleca, aby zawsze stosować odpowiedni płyn chłodniczy zgodnie z zaleceniami producenta OEM.



7468-50040

GATESTECHZONE.COM



KATALOG GATES

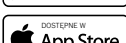

ŚLEDŹ GATES AUTO

UDOSTĘPNI
TEN DOKUMENT

GATES.COM

E13/70656 | lipiec 2021

Gates jest liderem w dziedzinie układów napędu paska pomocniczego na rynku OE. Gates jest producentem pomp wodnych i rozumie wyzwania pojawiające się w nowoczesnych silnikach ciężarówek i autobusów. Know-how Gates = pompa wodna (nie tylko dla aut osobowych). Wsparcie techniczne Gates: szkolenia techniczne, seminaria internetowe, artykuły Gates Techzone.

© GATES. Wszelkie prawa zastrzeżone.

Zestaw doposażeniowy Drawbar Finder **ROCKINGER**

Inteligentne wspomaganie procesu sprzęgania

Drawbar Finder dostarcza użytkownikom łatwe w użyciu wspomaganie procesu sprzęgania, szczególnie pomocne w przypadku przyczep centralnoosiowych.

- Może być zamontowany na RO * 50, RO * 50 E i RO * 50 BNA
- Dostępny z popularnymi zestawami zdalnej obsługi
- Wizualne wskazówki w dwóch płaszczyznach ułatwiają precyzyjne sprzęganie
- Chroni przed uszkodzeniami samochodu i przyczepy
- Kompatybilny z wieloma fabrycznie wbudowanymi wyświetlaczami
- Modułarna budowa (zdalne sterowanie + przewód + adapter + wyświetlacz)



Zestawy doposażeniowe do sprzęgów ROCKINGER

ROE71946 do RO * 50 / 50 E z łatwym w obsłudze pneumatycznym sterowaniem (RC-PL-2.0)



ROE71947 do RO * 50 z pneumatycznym sterowaniem – otwieranie / zamykanie (RC-PC)



ROE71948 do RO * 50 E z pneumatycznym sterowaniem – otwieranie / zamykanie (RC-PC)



ROE71949 do RO * 50 BNA pneumatycznym sterowaniem – otwieranie / zamykanie (RC-PC)



Z wyświetlaczem ROCKINGER

ROE90521 wyświetlacz



ROE90515 przewód



Do pojazdów z wbudowanym wyświetlaczem

Producent	Typ/System	Przygotowanie fabryczne	Przewód Nr artykułu	Adapter Nr artykułu
Daimler	MB ACTROS MP5	J9P	ROE90513	ROE90516
MAN	TG 2 mit MMT2-Advanced-Navi	351 ME/MA/MC/MF	ROE90514	ROE90517
MAN	TG 3 mit MMT3-Advanced-Navi	OP2D0/OP2D1/OP2D2	ROE90514	ROE90520
VOLVO	Bupmon, SEM-unit	Video-Switch	ROE90513	ROE90518
IVECO	Iveconnect	SW 2910	ROE90513	ROE90519
SCANIA	7" Premium Radio	P/G/R/S-Series	ROE90514	ROE90520

Member of JOST World

Zobacz film
@wonaBlecharczyk
YouTube



AKUMULATOR AGM DO POJAZDÓW UŻYTKOWYCH.



**UNIKAJ KOSZTOWNYCH PRZESTOJÓW.
ZADBAJ O MOBILNOŚĆ SWOJEJ FLOTY.**

VARTA® PROMOTIVE AGM

- ▶ 4 z 5 największych producentów pojazdów użytkowych montuje akumulatory VARTA AGM na pierwsze wyposażenie.
- ▶ 6 razy większa odporność na obciążenia cykliczne w porównaniu do tradycyjnych akumulatorów.
- ▶ Idealny do obsługi zaawansowanych odbiorników energii takich jak klimatyzacja / ogrzewanie postojowe.
- ▶ Konstrukcja o najwyższej odporności na wibracje, przeznaczona do montażu na tylnej osi (EURO 5/6).

Pewny start to akumulator



CLARIOS



Producent lamp samochodowych



www.fristom.com



www.facebook.com/LampyFristom/



FT-313 LED

FT-314 LED

Bądź
WIDOCZNY
na drodze!



FT-147 LED

Retro
Design

Produkty dostępne w punktach sprzedaży



www.martextruck.pl



HEAVY DUTY

OFERTA HD: Po prostu najlepsze komponenty do pojazdów ciężarowych.



**ROLKI
I NAPINACZE**

**PASKI
KLINOWE**

**PASKI
WIELOKLINOWE**

**POMPY
WODY**

**ZESTAWY
PASKÓW
WIELOKLINOWYCH**

DLACZEGO WYBRAĆ DAYCO

- Światowy lider w technologii napędu pasków
- Dumny dostawca do większości najważniejszych światowych producentów pojazdów
- Szeroka gama Heavy Duty zawierająca 5 różnych grup produktowych: (Napinacze,

- Paski klinowe, Paski wieloklinowe, Pompy wody, Zestawy pasków) aby zapewnić zawsze najlepszą ofertę o jakości OE.
- Nowe, lepsze opakowania





Do you need help?
helpdesk.dieseltechnic.com



Prawidłowo dobrane sprzęgło z DT Spare Parts

Nowy film PS Tip o zestawach i komponentach sprzęgła

W filmie Lars i Kevin wyjaśniają budowę sprzęgła i cechy szczególne, na które należy zwrócić uwagę. Pokazują różne komponenty i instalację bezpośrednio na ciężarówce, aby zademonstrować, jak to działa w praktyce.

Podczas demontażu i montażu sprzęgła należy spełnić kilka wymogów. Wiele usterek i błędów można rozpoznać na podstawie zdemontowanych części. Specjaliści ds. części zamiennych mają kilka wskazówek, aby ograniczyć wysiłek klientów do minimum.

Budowę sprzęgła oraz różne wzorce błędów można zobaczyć w filmie:

<https://youtu.be/io9OWic0FGA>



Dzięki ponad 900 produktom i dużemu wyborowi marek dla tej grupy produktów, DT Spare Parts jest silnym partnerem dla swoich klientów. Części takie jak tarcze sprzęgła, uszczelki olejowe, koła zamachowe, różne zestawy sprzęgła i wiele innych dodatkowych komponentów można znaleźć na portalu partnerskim: partnerportal.dieseltechnic.com.

W przypadku jakichkolwiek pytań technicznych specjaliści ds. części zapewniają wsparcie za pośrednictwem własnego Help-Desk: parts-specialists.com/en/helpdesk.



Practical hints & tips for your daily work.

www.parts-specialists.com



producent
lamp
samochodowych

MADE IN
POLAND

Lampy zespolone drogowe w wielu wariantach świateł,
teraz dostępne rozmiarach 7" i 9" oraz wersji BLACK



W257 & W268



więcej na:

www.was.eu



Produkcja włoska

PERFEKCJA W KAŻDYM DETALU

COS.PEL od ponad 25 lat specjalizuje się w projektowaniu, rozwoju oraz produkcji części karoseryjnych i akcesoriów do najpopularniejszych modeli pojazdów ciężarowych oraz lekkich pojazdów komercyjnych wszystkich marek.



Kompleksowa produkcja obejmuje m.in. obróbkę cieplną i transformację polimerów termoplastycznych.



Wszystkie procesy produkcyjne, w tym w pełni zautomatyzowana lakiernia, zapewniają pełną integrację procesów produkcyjnych.



PHILIPS

XXperion 3000

lampy warsztatowe LED



Wysokiej jakości światło, by dobrze wykonać zadanie

Światło potrzebne w codziennej pracy

Wszystostronne i trwałe lampy robocze Philips Xperion 3000 zapewniają jasne, naturalne światło, a jednocześnie zostały zaprojektowane z myślą o pracy w każdych warunkach warsztatowych.

 NEW

 innovation  you

Philips.com/Xperion-3000

**Każdy producent
twierdzi, że jego
akumulator jest
najlepszy na rynku.**

**Nasze akumulatory
udowadniają to
w najważniejszych
momentach.**



Creating the future – the Exide way:



Innowacyjność



Niezawodność



Zrównoważony
rozwój



Wysoka wydajność



exidegroup.com

**ENERGIZING
A NEW
WORLD**

EXIDE®
TECHNOLOGIES

Akumulator do ekstremalnych zastosowań – Exide Endurance+PRO GEL

Akumulator Exide Endurance+PRO GEL to zaawansowany technologicznie akumulator opracowany we współpracy z głównymi producentami samochodów ciężarowych i autobusów. To idealny wybór do pojazdów, które muszą sprostać intensywnej pracy cyklicznej.

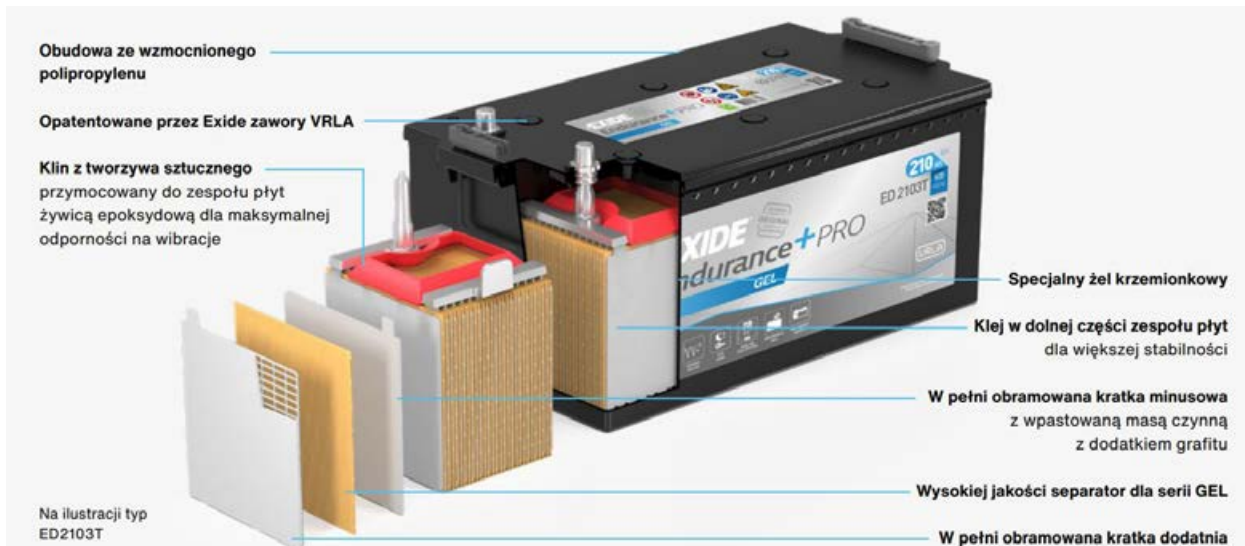

Niezawodność to mniejszy całkowity koszt posiadania (TCO)

W przeciwieństwie do standardowych akumulatorów, w gamie Endurance+PRO GEL elektrolit nie jest płynny, lecz utrwalony w postaci żelu. Takie rozwiązanie wydłuża żywotność i zwiększa wydajność w intensywnej pracy cyklicznej. Akumulatory żelowe mogą bezpiecznie wytrzymać głębokie rozładowanie aż do 90% – dając wyższą wydajność energetyczną i zapobiegając nieplanowanym przestojom pojazdów spowodowanych przedwczesną awarią akumulatora.

Ponadto gamę Exide Endurance+PRO GEL charakteryzuje ponad 2-krotnie większa pojemność cyklu niż porównywalne akumulatory AGM oraz nawet 10-krotnie większa liczba cykli niż porównywalny standardowy akumulator z płynnym elektrolitem.

Wydajność cykliczna

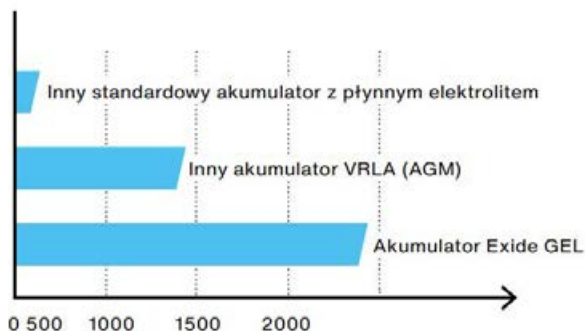

Exide Endurance+PRO GEL to:

- Wydłużona żywotność
- Najwyższa wydajność w pracy cyklicznej
- Bezpieczny stopień głębokiego rozładowania (DoD) 90%

Bezpieczna głębokość rozładowania

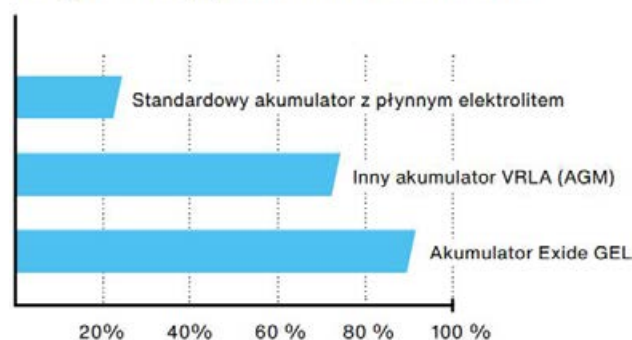

Jeśli szukasz akumulatora do konkretnego pojazdu, skorzystaj z Exide Battery Finder. Znajdź akumulator za pomocą darmowej wyszukiwarki!

Zeskanuj QR kod i znajdź akumulator

Pamiętaj, aby przy doborze akumulatora zawsze kierować się zaleceniami producenta pojazdu.





www.elring.com

Ponad 100 lat doświadczenia i innowacji

Silniki pojazdów użytkowych pracują, pracują i pracują - doskonale. Mogą wystąpić uszkodzenia i usterki, ale można ich uniknąć, montując odpowiednie części. Od dziesięcioleci Elring jest jednym z liderów jakości w branży części zamiennych. Siła innowacji i wiedza techniczna w tym zakresie pochodzi od ElringKlinger AG.

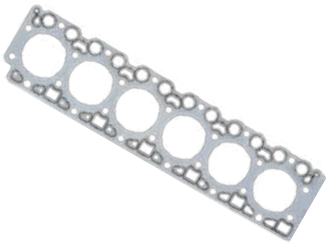
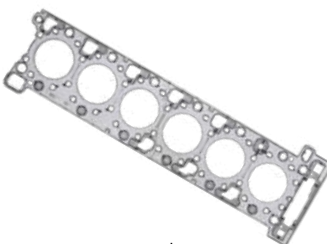
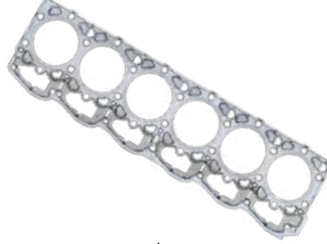
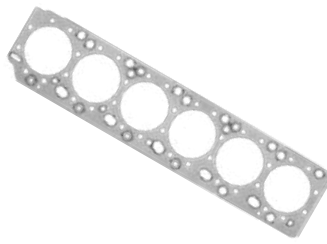
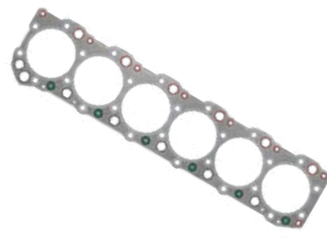
Metalowo-elastomerowe uszczelki głowicy cylindrów firmy ElringKlinger są stosowane głównie w silnikach pojazdów użytkowych i dużych silnikach (elektrownie, statki...). Wyzwania są zróżnicowane, w szczególności wyższe ciśnienia spalania, homogenizacja sprężania, wyższe obciążenia termiczne i bardziej rygorystyczne wymagania dotyczące emisji. Nasz system metalowo-elastomerowy zapewnia w pełni niezawodne uszczelnienie nawet przy ciśnieniu zapłonu do 290 barów, mocy silnika przekraczającej 2000 kW i żywotności silnika wynoszącej 1,5 miliona kilometrów.

 <p>DEUTZ TCD 2013 L6 4V 174.893</p>	 <p>MERCEDES-BENZ DETROIT DIESEL OM 471 DD 13 380.061</p>	 <p>DAF PACCAR MX 13 575.043</p>	 <p>CUMMINS ISX 12 439.561</p>
 <p>MAN D 1556 631.741</p>	 <p>VOLVO D16 C550/610 542.170</p>	 <p>IVECO Cursor 13 F3BE 538.980</p>	 <p>SCANIA DC 09 / DC 13 740.331</p>

TRADYCJA PRZYWÓDZTWA
WYSOKIEJ JAKOŚCI



Das Original

NOWA KOLEKCJA

GRAPHITE

DARK LENSES by



HORPOL

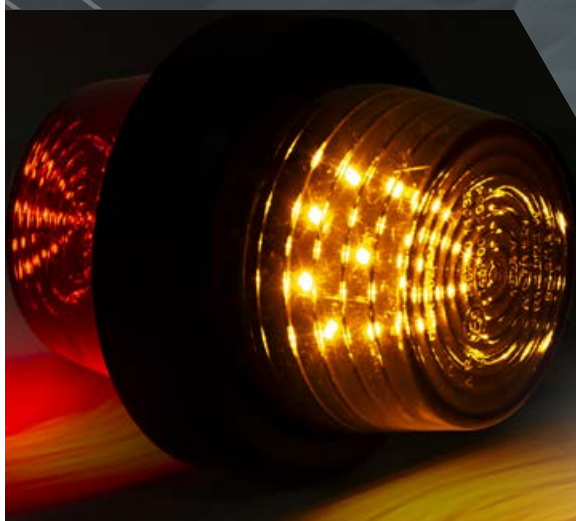

GRAPHITE

DARK LENSES



 horpol.pl



EURO 6 F2 SYSTEM WTRYSKOWY COMMON RAIL

DO POJAZDÓW CIĘŻAROWYCH

Stworzone w oparciu o **pionierską technologię i doświadczenie OE**, nasze kompleksowe rozwiązanie dla rynku części zamiennych, w zakresie Euro 6 F2, zapewnia dostęp do **części nowych, regenerowanych i po naprawie**, a także do **wszechstronnych szkoleń, zaawansowanej diagnostyki, sprzętu testowego i wsparcia technicznego**, umożliwiając podjęcie właściwych decyzji związanych z serwisem i konserwacją każdego systemu Diesla.

DOŚWIADCZENIE OE

Volvo | Renault | Hyundai
DAF | Mercedes-Benz

WYJĄTKOWA OFERTA

Do 1.8M aut ciężarowych
na drogach

ROZWIĄZANIA WARSZTATOWE

Od diagnostyki po wsparcie
techniczne... **Możesz na nas liczyć!**



Delphi

delphiaftermarket.com



AGM

Absorbent Glass Mat



FOR EVERY CLIMATE



KLASYFIKACJA WG. NORMY EN50342

- zużycie wody W5
- retencja ładunku C2
- odporność na wibracje 3*V3
- trwałość cykliczna E3

Seria akumulatorów wyprodukowanych z wykorzystaniem technologii AGM (ang. Absorbent Glass Mat) czyli szklanej maty absorbującej elektrolit. Baterie z tej serii zostały specjalnie zaprojektowane do intensywnie eksploatowanych, wyposażonych w dodatkowe urządzenia wymagające większego poboru prądu pojazdów i maszyn. Przeznaczone są do szerokiego zakresu zastosowań wymagających głębokich rozładowań.

Produkujemy akumulatory od 1925 roku - na tym się znamy



Niezawodne części zamienne zaprojektowane dla mechaników i na rynek wtórny



SCANIA

VOLVO

RENAULT

IVECO

MAN

DAF

MERCEDES





Pięć niechcianych prawd na temat filtracji



Niewiedza o filtracji może poważnie zaszkodzić Twoim maszynom. Oto kilka faktów, które warto znać:

1. Paliwo nie zawsze jest czyste: Nawet paliwo z dużych zbiorników może być zanieczyszczone, co prowadzi do problemów z silnikiem.

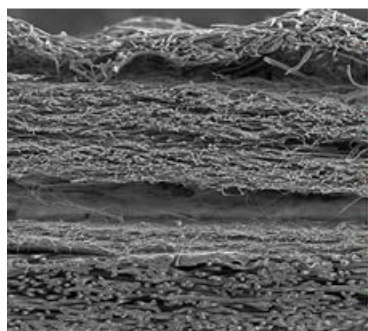

- ← Górna warstwa z materiału syntetycznego (Meltblown)
- ← Środkowa warstwa z materiału syntetycznego (Meltblown)
- ← Dolna warstwa z materiału syntetycznego (Meltblown)
- ← Warstwa nanowłókien
- ← Warstwa wzmocnienia strukturalnego

2. Dodatki do paliwa mogą szkodzić: Chociaż dodatki mają poprawiać jakość paliwa, mogą zatykać filtry i zmniejszać wydajność silnika.

Ciągłe stany nieustalone, takie jak wibracje, skoki przepływu i wahania ciśnienia, mogą uwalniać wychwycone z paliwa cząstki z konwencjonalnych mediów filtracyjnych. Na skutek obecności tych cząstek w układzie paliwowym może dojść do obniżenia jego sprawności i trwałości. Nie grubsze niż jednogroszówka media filtracyjne Fleetguard wykonane przy użyciu doskonałej technologii nanowłókien są 10-krotnie skuteczniejsze niż konkurencyjne produkty pod względem przechwytywania i zatrzymywania zanieczyszczeń.

3. Złe filtry mogą uszkodzić silnik: Nieoryginalne filtry wentylacji skrzyni korbowej mogą się stopić i uszkodzić silnik.

Pod wpływem wysokiej temperatury niestandardowe lub nieoryginalne media filtracyjne mogą się stopić i osadzić w obudowie. Stopiony materiał może doprowadzić do katastrofalnego uszkodzenia silnika.



Nowy filtr CV typu „will-fit”

Filtr typu CV „will-fit” po testach w podwyższonej temperaturze podobnych do ASTM D573

4. Tani płyn chłodzący to zły interes: Oszczędności na płynie chłodzącym mogą prowadzić do kosztownych napraw silnika.

	Konwencjonalne	Hybrydowe	Technologia dodatków organicznych (OAT)
Technologia	Dobre	Lepsze	Najlepsze
Żywotność płynu chłodzącego	483 000–644 000 km	966 000–1 600 000 km	Żywotność silnika
Czas obsługi serwisowej	Długi	Średni	Krótki
Najważniejsze elementy obsługi serwisowej	Właściwe napełnienie	Właściwe napełnienie	Właściwe napełnienie

Dostępne są trzy rodzaje płynów chłodzących. Wszystkie mogą zapewnić odpowiednią ochronę, ale niektóre wymagają więcej obsługi serwisowej niż inne.

5. Normy to minimum: Choć normy są ważne, nie zawsze zapewniają najlepszą ochronę.

Normy takie jak ISO 4406, ISO 19438, SAE J905 i ISO 5011 służą ważnym celom, ale reprezentują minimalne poziomy wymagań lub zakresów wydajności. Fleetguard przeprowadza 14 specjalistycznych testów, aby potwierdzić wydajność wykraczającą poza minimalne normy branżowe.



Jak się chronić?

- Filtruj paliwo:**
 Używaj wysokiej jakości filtrów, które usuwają nawet najmniejsze zanieczyszczenia.
- Wybieraj oryginalne części:**
 Oryginalne filtry i płyny chłodzące są zaprojektowane specjalnie do Twojego silnika.
- Regularnie sprawdzaj filtry:**
 Regularna wymiana filtrów jest kluczowa dla utrzymania wydajności silnika.
- Używaj wysokiej jakości płynów chłodzących:**
 Płyny chłodzące o wysokiej jakości zapewniają długotrwałą ochronę silnika.

Dlaczego to ważne?

- Mniejsza liczba awarii:**
 Dzięki odpowiedniej filtracji zmniejszy się liczba nieplanowanych przestoju.
- Niższe koszty utrzymania:**
 Zapobiegiesz kosztownym naprawom silnika.
- Dłuższa żywotność silnika:**
 Twoje maszyny będą służyć Ci dłużej.

Podsumowanie:

Inwestycja w wysokiej jakości filtry i płyny chłodzące to inwestycja w wydajność i trwałość Twoich maszyn. Nie oszczędzaj na jakości, aby uniknąć kosztownych niespodzianek.



Więcej informacji:
www.fleetguard.com





NARZĘDZIA SZYTE NA *miarę!*

**DZIAŁ WYPOSAŻENIA
WARSZTATOWEGO**
Rafał Łój | Kierownik

+48 735 986 122

r.loj@martextruck.pl





KONTAKTY DO ZESPOŁU

Wyposażenia Warsztatowego



Rafał Łój

Kierownik Działu

Obsługiwane Oddziały:

- 📍 Warszawa
- 📍 Wieluń
- 📍 Błonie
- 📍 Poznań
- 📍 Piaseczno
- 📍 Kalisz
- 📍 Poznań-Gądkki
- 📍 Kępno
- 📍 Gorzów Wielkopolski
- 📍 Zielona Góra
- 📍 Jelenia Góra

Łukasz Popanda

☎ +48 735 988 773

✉ l.popanda@martextruck.pl

Obsługiwane Oddziały:

- 📍 Dąbrowa Górnicza
- 📍 Katowice
- 📍 Bielsko-Biała
- 📍 Jastrzębie-Zdrój
- 📍 Rybnik
- 📍 Strzelce Opolskie
- 📍 Wrocław
- 📍 Olawa
- 📍 Opole

Rafał Duś

☎ +48 602 596 523

✉ r.dus@martextruck.pl

Obsługiwane Oddziały:

- 📍 Kraków
- 📍 Nowy Sącz
- 📍 Nowy Targ
- 📍 Krosno
- 📍 Rzeszów
- 📍 Kielce
- 📍 Łódź
- 📍 Tarnów
- 📍 Kielece autobusy
- 📍 Częstochowa
- 📍 Radom
- 📍 Zabierzów
- 📍 Konin

Emil Zimakowski

☎ +48 694 396 208

✉ e.zimakowski@martextruck.pl

Obsługiwane Oddziały:

- 📍 Piła
- 📍 Ostrów Mazowiecka
- 📍 Sierpc
- 📍 Płock
- 📍 Bydgoszcz
- 📍 Włocławek
- 📍 Inowrocław

www.martextruck.pl

TWÓJ SPECJALISTA OD POJAZDÓW UŻYTKOWYCH!



... ciężarówki, naczepy, autobusy, maszyny budowlane i rolnicze!

Pojazdy użytkowe to my!



Katalog promocyjny



Katalog promocyjny
Pojazdy użytkowe



[www.instagram.com/
hazet_polska](https://www.instagram.com/hazet_polska)

**KÄRCHER**Autoryzowany
Partner

CZYSTOŚĆ I BEZPIECZEŃSTWO IDĄ W PARZE



Zadbaj o posadzkę z szorowarkami Kärcher.



Asortyment Kärcher dostępny w sieci **MARTEX**

KING TONY
Enjoy your work

- OFERUJEMY:**
- wózki i meble warsztatowe
 - klucze dynamometryczne
 - nasadki i akcesoria ręczne
 - nasadki i akcesoria udarowe
 - narzędzia dla elektryków
 - klucze, szczypce, wkrętaki, młotki
 - narzędzia pneumatyczne i elektronarzędzia
 - specjalistyczne narzędzia samochodowe i warsztatowe

**GWARANCJA NAJWYŻSZEJ JAKOŚCI
MARKA, KTÓREJ MOŻESZ ZAUFAC**



www.kingtony.com.pl

HT Truck & Parts: Nowy Autoryzowany Serwis Mercedes-Benz

Decydując się na autoryzowany serwis, klienci zyskują pewność, że ich pojazdy są obsługiwane zgodnie z najwyższymi standardami. Serwis HT Truck & Parts w Żarskiej Wsi przestrzega rygorystycznych wytycznych, aby zapewnić optymalne działanie i bezpieczeństwo pojazdów.

Kluczowym elementem jest wykorzystanie oryginalnych części Mercedes-Benz, które są idealnie dopasowane do konkretnego modelu pojazdu, co przekłada się na jego niezawodność i długotrwałe użytkowanie.



Odwiedź nas!

Zakres usług oferowanych przez serwis.

Nowy serwis oferuje kompleksową obsługę ciężarówek Mercedes-Benz. Wśród usług znajdują się przeglądy okresowe, naprawy skrzyń biegów – zarówno manualnych, jak i automatycznych, diagnostyka komputerowa, mechanika, elektromechanika, a także naprawy blacharskie i lakiernicze. Dodatkowo, serwis specjalizuje się w naprawach silników oraz układów jezdnych, co czyni go wszechstronnym centrum serwisowym dla każdej ciężarówki Mercedes-Benz.

Czy warto serwisować pojazd tylko w autoryzowanym punkcie?

Choć serwisowanie pojazdu w autoryzowanym punkcie nie jest obowiązkowe, zdecydowanie warto to rozważyć. Oryginalne części i wysoka jakość usług wpływają na długowieczność i niezawodność pojazdu, co w przypadku samochodów ciężarowych ma kluczowe znaczenie.

Komfort kierowców podczas oczekiwania na naprawę.

Dla kierowców, którzy muszą poczekać na zakończenie naprawy, przygotowano wyjątkowe udogodnienia. W kompleksie Hegelmann Hub znajduje się Centrum Szkoleniowo-Noclegowe, które oferuje miejsca noclegowe oraz dostęp do siłowni, pralni i bagażowni, co sprawia, że czas oczekiwania staje się bardziej komfortowy.

„Jesteśmy dumni, że HT Truck & Parts jest autoryzowanym serwisem Mercedes-Benz w Żarskiej Wsi. To nie tylko gwarancja najwyższej jakości dla naszych klientów, ale także kompleksowa i profesjonalna obsługa. Zapraszamy wszystkich posiadaczy ciężarówek Mercedes-Benz do skorzystania z naszych usług i przekonania się o najwyższych standardach, które oferujemy.”

– Adrian Koziorowski, Prezes zarządu HT Trucks & Parts, zarządzający kompleksem Hegelmann Hub.



EMMERRE

spare parts for trucks and trailers

Jakość, która robi różnicę

Zacisk hamulcowy konkurencji

- ✗ BRAK OZNACZEŃ NA KORPUSIE ZACISKU
- TESTOWANE SPRĘŻONYM POWIETRZEM
- PLASTIKOWA ZAŚLEPKA

✓ **WYRAŻNE OZNACZENIA NA KORPUSIE ZACISKU**

- KAŻDY ZACISK TESTOWANY JEST WYKORZYSTUJĄC PŁYN HAMULCOWY, NIE SPRĘŻONE POWIETRZE
- METALOWA ZAŚLEPKA

✓ **STANOWISKO DO TESTOWANIA SIŁY HAMOWANIA**

✓ **STANOWISKO DO PRÓB OBCIĄŻENIOWYCH**

✓ **STANOWISKO DO TESTOWANIA USZCZELNIEŃ**

Zacisk hamulcowy **EMMERRE**

www.emmerre.eu

The details described are not original but perfectly interchangeable.
The original references are given for information purposes only. Copyright © Emmerre srl

PRODUCENT PRZEWODÓW SPIRALNYCH

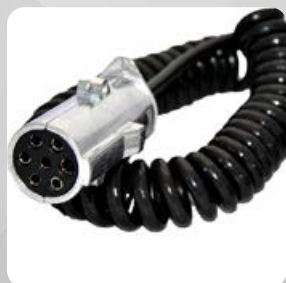

POLSKI PRODUCENT



100 % MIEDZI



WWW.HYBSZ.PL

CERTYFIKOWANA
JAKOŚĆ



PRODUKTY DOSTĘPNE NA PLATFORMIE ZAMÓWIEŃ INTERNETOWYCH



ASORTYMENT DO **SAMOCODÓW CIĘŻAROWYCH,**
AUTOBUSÓW, POJAZDÓW BUDOWLANYCH
I ROLNICZYCH



NAGRZEWNICE I DMUCHAWY: BEZPIECZEŃSTWO I KOMFORT PRZEZ CAŁY ROK

układ klimatyzacji



**Truck Experts.
and more..**

Obserwuj nas na: **f in**  
www.highwayautomotive.eu

COVIND

ZAWSZE O KROK NAPRZÓD

**W SPEŁNIANIU
OCZEKIWAŃ
KLIENTÓW**

www.covind.it



Z A S T O S O W A N I E

DAFXG2021

G E N E R A C J A E U R O 6



Regenerowane moduły EGR



Rozwiązanie przyjazne dla środowiska

- do 50% taniej niż za nowy produkt
- najszersza oferta produktów regenerowanych
- 2-letnia gwarancja bez limitu kilometrów

info@remante.com

www.REMANTE.com

obejrzyj nasze firmowe video



youtube.com/watch?v=VDeaNFvB8

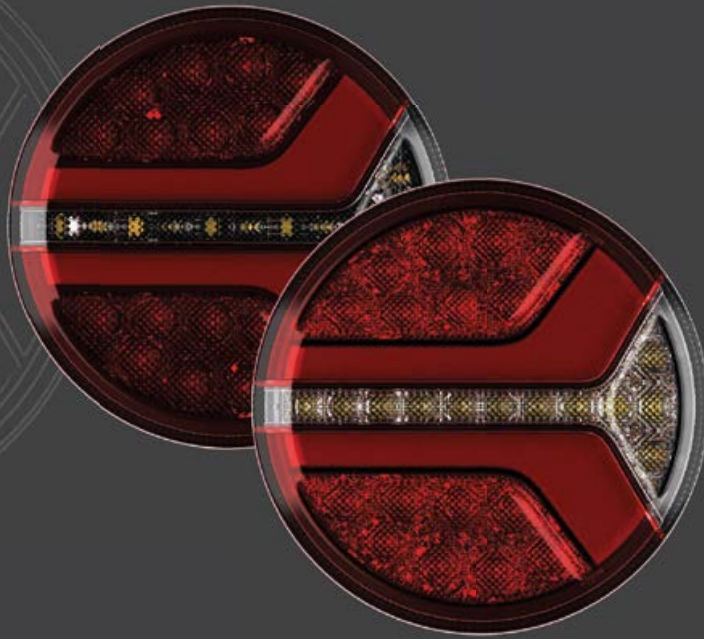

ECOROUND
Lampa tylna

Zgodność z normą
ISO-Impuls 13207-1

Unikalna konstrukcja

ECOROUND TPMS

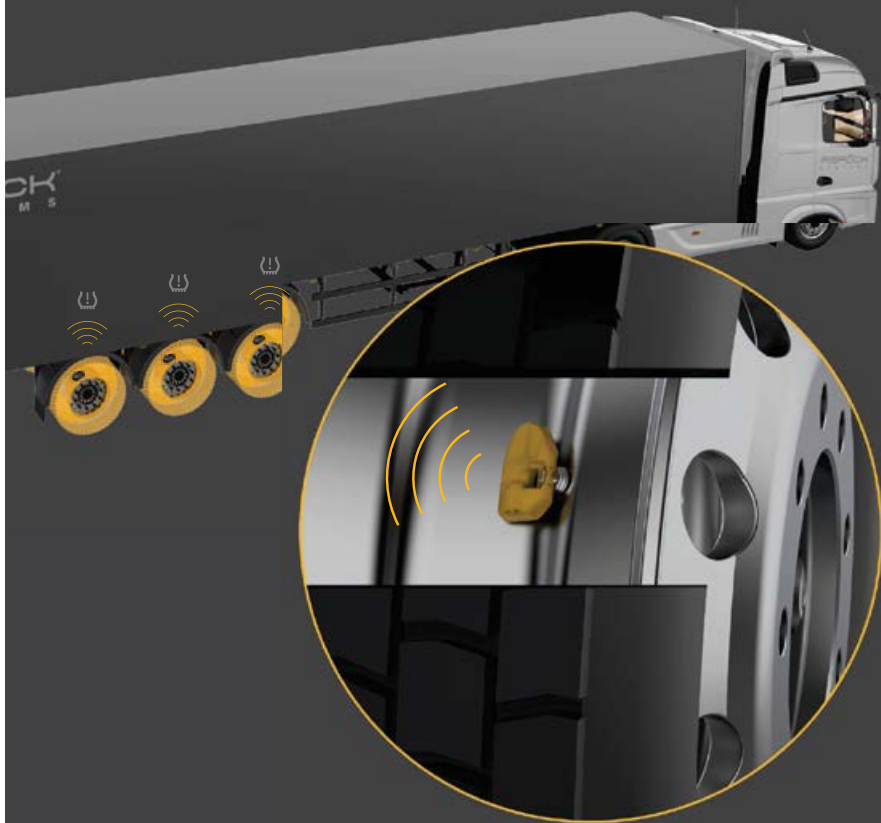

ASPÖCK TPMS
System monitorowania
ciśnienia w oponach

Wszystkie popularne
marki EBS

Czujnik automatycznej
lokalizacji z montażem
na opasce lub zaworze



Asortyment dostępny na zamówienie w sieci MARTEX



aspoeck.com



Producent NOx Sensor i specjalista od układów wydechowych

- wymienność 1:1 z częściami pierwszego montażu
- opatentowana technologia sprzętowa i programowa
- ta sama precyzja, trwałość i niezawodność, jak w przypadku oryginalnego wyposażenia
- stała dostępność dzięki własnej produkcji
- główny dostawca danych TecDoc

Pompy mocznikowe i moduły dozujące AMPRO

- nowe, nie regenerowane
- niezrównana wydajność
- zawsze na stanie - bez depozytu



www.ampro-tec.de



PAKIET ALPEJSKI

pewag

**STRONG
IS NOT
ENOUGH**
www.pewag.com

- austriackie łańcuchy śniegowe pewag cervino CLS do pojazdów TIR produkcji pewag schneeketten GmbH
- zalaminowany atest potwierdzający zgodność z normą Ö-Norm V 5119 dopuszczającą łańcuchy do użytkowania na terenie Austrii
- składana łopata do śniegu GRATIS



Zapytaj o PAKIET ALPEJSKI
do kół swojego TIR-a w najbliższym oddziale Martex Sp. z o.o.



Oferta części NTN Truck to szeroki zakres rozwiązań dla samochodów ciężarowych

Firma NTN EUROPE znana jest przede wszystkim jako producent części zamiennych do samochodów osobowych oraz jeden z największych producentów części oryginalnych ale nie tylko. W fabrykach NTN EUROPE, zlokalizowanych na 5 kontynentach, każdego dnia produkowanych jest ponad 100 000 różnych części. Spośród 70 zakładów Grupy, aż 7 z nich, produkuje części do pojazdów ciężarowych, dostarczając części zarówno do europejskich, azjatyckich jak i amerykańskich pojazdów. Produkty sprzedawane są pod trzema markami: NTN, SNR oraz BOWER.

Oferta NTN Truck obejmuje obecnie 639 numerów referencyjnych:

- 266 referencji łożysk kół do pojazdów europejskich (stożkowe, do osi i piasty ze zintegrowanym łożyskiem – włącznie z tymi wprowadzonymi na początku 2024 roku)
- 356 referencji łożysk skrzyń biegów i mechanizmów różnicowych, podzielonych między ofertę europejską i azjatycką
- 17 referencji do paska rozrządu, obejmujących szeroki zakres potrzeb dla azjatyckich i europejskich pojazdów ciężarowych (koła pasowe, 9 łożysk alternatora, łożyska do układów elektrycznych i chłodzenia).



Grupa NTN to 100-letni gracz na rynku części oryginalnych i zamiennych. Nasze doświadczenie nie tylko techniczne ale również biznesowe pozwoliło nam na stworzenie stabilnej firmy opartej na takich zasadach jak: monitorowanie rynku, zmienianie się wraz z nim i odpowiadanie na jego potrzeby, poszukiwanie nowych rozwiązań, które zapewnią większe bezpieczeństwo kierowców, pasażerów i przewożonego ładunku, ochrona środowiska i przede wszystkim proponowanie klientom produktów najwyższej jakości, bez względu na to, czy mówimy o produktach oryginalnych czy częściach zamiennych – mówi Anna Nowak, Marketing Coordinator – Communication Automotive Aftermarket NTN Polska – Na początku 2024 r, wprowadziliśmy do oferty rynku ciężarowego kolejne 32 referencje piast ze zintegrowanymi łożyskami. Oferta ta powstała w odpowiedzi na głosy firm transportowych, które poszukiwały sposobu na ograniczenie do minimum tzw, przerw technicznych samochodów tranzytowych – dodaje Anna Nowak.



Oferując wymianę zespołu piasta-łożysko, a nie każdego elementu z osobna, NTN Europe dostarcza kompletne rozwiązanie, które jest szybsze i łatwiejsze w demontażu i montażu w pojeździe, skracając w ten sposób czas naprawy i gwarantując jej optymalną jakość. Umożliwia to również Grupie wpisanie się w aktualną tendencję do korzystania przez warsztaty z gotowych podzespołów w formie zestawów – wyjaśnia Romain PETELLAZ, Truck Range Manager w NTN Europe.

Asortyment NTN dla rynku ciężarowego obejmuje części do:

- samochodów ciężarowych
- samochodów dostawczych
- przyczep
- ciągników
- autobusów
- innych pojazdów użytkowych.



NTN zapowiada iż wprowadzone referencje na początku roku 2024 to dopiero początek a następnym rozwiązaniom możemy spodziewać się już wkrótce. - Dzięki coraz bardziej kompleksowej i zróżnicowanej ofercie ze starannie dobranymi referencjami i produktami pomocniczymi, na przykład jak odpowiednie narzędzia, dążymy do tego, aby NTN stał się marką pierwszego wyboru zarówno dla warsztatów serwisujących samochody ciężarowe jak i lekkie pojazdy użytkowe oraz dla producentów pojazdów ciężarowych – dodaje Romain Petellaz.

Jakość oferty NTN Truck

Oferta Grupy NTN dla pojazdów ciężarowych dostarcza na rynek oryginalne produkty wysokiej jakości, dostosowane do potrzeb firm, posiadających flotę samochodów ciężarowych i dostawczych.



- Samochody ciężarowe są dla użytkowników je firm środkiem trwałym, który musi przynosić realny zysk. Dlatego też jego użytkowanie powinno być nie tylko bezpieczne i komfortowe ale również ekonomicznie opłacalne. Tworząc nasze produkty zarówno zespoły projektowe jak i ośrodki badające jakość wszystkich naszych produktów pamiętają o tych potrzebach, tworząc bardzo rygorystyczne testy, które muszą przejść wszystkie części wysyłane do naszych dystrybutorów. Precyzja i dbałość o szczegóły to elementy, które charakteryzują zarówno produkcję jak i proces sprawdzania jakości zarówno łożyska kół jak i rozwiązania silnikowe. Dzięki wymaganiom jakości jakie sobie stawiamy oraz statusowi producenta, nasza oferta części do samochodów ciężarowych ceniona jest na rynku właśnie za najwyższą jakość – mówi Anna Nowak

AFTERMARKET EUROPE

MERITOR® KLOCKI HAMULCOWE LINII PREMIUM





TitanX - Wiodąca Innowacja w Systemach Chłodzenia Pojazdów Użytkowych

TitanX jest światowym liderem w rozwoju i produkcji zaawansowanych układów chłodzenia do pojazdów ciężarowych.

Doskonale rozumiejąc potrzeby branży oferujemy wysokiej jakości radiatory, chłodnice cieczy i oleju oraz kompletne systemy wymienników ciepła, które zapewniają optymalną wydajność i niezawodność w wymagających warunkach.

Zaprojektowane, aby spełniać wymagania dotyczące oszczędności paliwa, jak i przyjazności dla środowiska, nasze produkty są preferowanym wyborem dla wielu największych producentów samochodów ciężarowych na świecie.

Wybierz TitanX, aby utrzymać swoją flotę w ruchu bez względu na wyzwania.

Delivering OEM values



to our AM partners

OUR SOLUTION

for light commercial vehicles · trucks · bus · heavy duty · agriculture · genset



VISIT
OUR
E-COMMERCE

IN
STOCK

titanxsd.com



Firma Xiamen Sunrise Group Co. Ltd. została założona w 1995 roku i zanotowana na giełdzie w Shenzhen w 2011 roku.

Sunrise Group posiada 18 oddziałów i 5 głównych baz produkcyjnych (Xiamen, Zhangzhou, Sichuan, Hebei i Wietnam).

Fabryki Sunrise Group zajmują łączną powierzchnię 670 000 m², zatrudniając ponad 4000 pracowników i ponad 300 techników. Zdolność produkcyjna firmy wynosi 14 milionów zestawów kół, a roczna wielkość sprzedaży sięga 1,97miliarda PLN.

Item No	Size	Bolt No	Bolt Dia	PCD/mm	CBD/mm	ET	Vent Hole
G229007	22.5×9.00	10	26	335	281	161	10
K221101	22.5×11.75	10	26	335	281	120	20
6227507	22.5×7.50	10	26	335	281	149	10
5176771	17.5×6.75	10	26	225	176	129	5
3191401	19.5×14.00	10	26	335	281	120	10
7221105	22.5×11.75	10	26	335	281	135	10
K221100	22.5×11.75	10	26	335	281	0	20
5197542	19.5×7.50	8	24	275	221	139	8
3221402	22.5×14.00	10	26	335	281	0	10
B228208	22.5×8.25	10	26	335	281	156	10



22.5×9.00 ET 161



22.5×11.75 ET 120



17.5×6.75 ET 129



19.5×14.00 ET 120



22.5×11.75 ET 135



22.5×11.75 ET 0

Add:No.30 Xingbei Road, Xinglin Town,
jimei District, Xiamen City, China
<http://www.sunrisewheel.com>

Tel:+(86)592-6666888
Fax:+(86)592-6666883
E-mail:eu-03@sunrisewheel.com



CZĘŚCI DO SAMOCHODÓW

dostawczych!

**DZIAŁ CZĘŚCI DO
SAMOCHODÓW DOSTAWCZYCH**

Zdzisław Zeman

+48 787 097 415





z.zeman@martextruck.pl





REGENERACJA

PODZESPOŁÓW DO SAMOCHODÓW
CIĘŻAROWYCH I DOSTAWCZYCH

-  pompy AdBlue
-  zaciski hamulcowe
-  przekładnie kierownicze
-  pneumatyka hamulcowa
ABS, EBS, ECAS itp.



- SERWIS TIR**
-  diagnostyka
 -  naprawa
 -  montaż



Produkty dostępne w punktach sprzedaży

MARTEX

www.martextruck.pl

www.zaciski-regtruck.pl
www.przekladnie.mielec.pl



HIGH QUALITY TRUCK PARTS





W CHŁODNE DNI WYBIERAJ PEWNOŚĆ NA DRODZE



www.otanityre.com

Tourador TYRES



MAX FORCE A1



MAX FORCE D1



MAX FORCE D2



MAX FORCE S1



MAX FORCE T1
(4 Grooves)



MAX FORCE T1
(6 Grooves)



MADE IN THAILAND



OPONY TOURADOR DOSTĘPNE WYŁĄCZNIE: **MARTEX**



*Części zamienne do samochodów ciężarowych,
naczep i autobusów*



SEM
SHOCK ABSORBER
FACTORY

Wysoka jakość & wykonanie





Lustra, oświetlenie, elementy karoserii,
części do autobusów

Producent części zamiennych

do samochodów ciężarowych,
dostawczych i autobusów



TD01-50-125LL

Reflektor MB Actros MP5



TD01-50-125LR

Reflektor MB Actros MP5



TD26-59-006

Zderzak IVECO DAILY
2011-2014, przód z zaślepkami



ZL01-59-031HPR

Lustro IVECO S WAY
z czujnikiem temperatury



ZL01-59-031HPL

Lustro IVECO S WAY
z czujnikiem temperatury



Nowe katalogi dostępne
w MARTEX

Asortyment dostawcy dostępny według oryginalnych
numerów producenta w dedykowanej grupie towarowej
na **B2B MARTEX**.

Producent oświetlenia i akcesoriów TRUCK

Producent technologii o ugruntowanej pozycji na rynku,
który czerpie swoją siłę z zasad doskonałej produkcji
oraz dąży do najwyższego zadowolenia klienta.



Lampa obrys. led VOLVO FH
102 mm x 54 mm x 37 mm
na zatrzask

indeks: **0656L**



Zbiornik paliwa ogrzewania
WEBASTO 50L
75 cm x 50 cm x 17 cm

indeks: **VB005**



Lampa zesp. MB Sprinter
Lewa, bez wtyczki

indeks: **5517LL**



Lampa zesp. MB Sprinter
Prawa, bez wtyczki

indeks: **5517LR**

Asortyment dostawcy dostępny **według oryginalnych numerów producenta** w dedykowanej grupie towarowej na B2B MARTEX.



Promocja kwartalna

październik-grudzień 2024



MARTEX

Ceny promocyjne netto, oferta ważna do
wyczerpania zapasów referencji



WKŁAD PLASTIKOWY SEPERATORA
00.4546.000
5,00 PLN



NAPINACZ PASKA MB AXOR
BYT-T055
59,00 PLN



LAMPA ROBOCZA LED 9X5W
JG-WT690
169,00 PLN



OPONA 195/75 R16C ZIMOWA
195/75 R16C WM1000
240,00 PLN



KPL.NAPR.ZACISKU HAM.MERITOR
CMSK.12.1
155,00 PLN



LAMPA OBRYŚ.LED ŻÓŁTA 2 LED
TD07-68-008
9,90 PLN



LAMPA DROGOWA FI220 BLADE
1FJ357199-031
440,00 PLN



SIŁOWNIK PODN.KABINY MAN TGA
DH-A86
290,00 PLN



LAMPA OBRYŚ.LED CZERWONA
TD07-68-008R
9,90 PLN



SPRZĘGŁO KPL.DAF XF105
3400700368:009
2 200,00 PLN



CZUJNIK ABS RVI L-1400MM LEWY
G-071
55,00 PLN



LUSTRO MB ACTROS MP4 PRAWO
ZL01-50-045HR-2
290,00 PLN



KPL.NAPR.REGUL.SPRĘŻARKI VOLVO
BSK.37.1
10,00 PLN



KPL.KLUCZY PŁASKO-OCZKOWYCH
HDCW1512SE
155,00 PLN



LUSTRO MB ACTROS MP4 PRAWO
ZL01-50-045HR-3
299,00 PLN





CENTRALA MARTEX

Rybnik



MAGAZYN CENTRALNY

Dąbrowa Górnicza



NOWY MAGAZYN CENTRALNY

Będzin

CENTRALA

Sekretariat

tel. 32 439 08 10, 32 433 23 55
biuro@martextruck.pl

DYREKTOR ZARZĄDZAJĄCY V-CE PREZES ZARZĄDU

Andrzej Parzoch

tel. 32 423 14 67, kom. 530 906 908
a.parzoch@martextruck.pl

DYREKTOR DS. ZARZĄDZANIA ZAKUPAMI

Wiesław Ksel

tel. 32 423 14 58, kom. 666 019 009
w.ksel@martextruck.pl

DZIAŁ ZAKUPÓW

Marek Skrzypiec

tel. 32 423 14 15, kom. 604 427 398
m.skrzypiec@martextruck.pl

DZIAŁ EXPORTU

Jacek Skrzypiec

tel. 32 423 14 17, kom. 604 922 295
j.skrzypiec@martextruck.pl

DZIAŁ SPRZEDAŻY HURTOWEJ

Bogusław Morgała

tel. 32 423 14 21, tel. 32 433 23 53,
kom. 660 730 251
b.morgala@martextruck.pl

DZIAŁ WYPOSAŻENIA WARSZTATOWEGO

Rafał Łój

kom. 735 986 122
r.loj@martextruck.pl

DZIAŁ MARKETINGU

Radosław Staśkiewicz

tel. 32 423 14 76, kom. 881 072 706
r.staskiewicz@martextruck.pl

DORADCA DS. CZĘŚCI DO SKRZYŃ BIEGÓW I MOSTÓW NAPĘDOWYCH

Rafał Magiera

kom. 735 986 150
r.magiera@martextruck.pl

DORADCA DS. SPRZEDAŻY OPON

Sebastian Tkocz

kom. 882 430 568
s.tkocz@martextruck.pl

DORADCA DS. OLEJÓW I CHEMII WARSZTATOWEJ

Grzegorz Staroń

kom. 538 508 310
g.staron@martextruck.pl

DORADCA DS. PNEUMATYKI HAMULCOWEJ

Tomasz Niedoba

kom. 668 854 087
t.niedoba@martextruck.pl

DORADCA DS. CZĘŚCI DO SAMOCHODÓW DOSTAWCZYCH

Zdzisław Zeman

tel. 32 423 14 53, kom. 787 097 415
z.zeman@martextruck.pl

ADBLUE - KOORDYNATOR DS. SPRZEDAŻY I LOGISTYKI

Adrian Wolnik

kom. 532 795 986
a.wolnik@martextruck.pl
adblue@martextruck.pl

REKLAMACJE

Aleksander Hückmann

tel. 32 423 14 64, kom. 539 545 667
a.huckmann@martextruck.pl